

LIETUVOS SOCIALINIŲ MOKSLŲ CENTRAS

KLAIPĖDOS UNIVERSITETAS

VYTAUTO DIDŽIOJO UNIVERSITETAS

Darnus vystymasis: teorija ir praktika

Antroji mokslinė konferencija

2021 m. birželio 22–23 d.

Konferencijos medžiaga

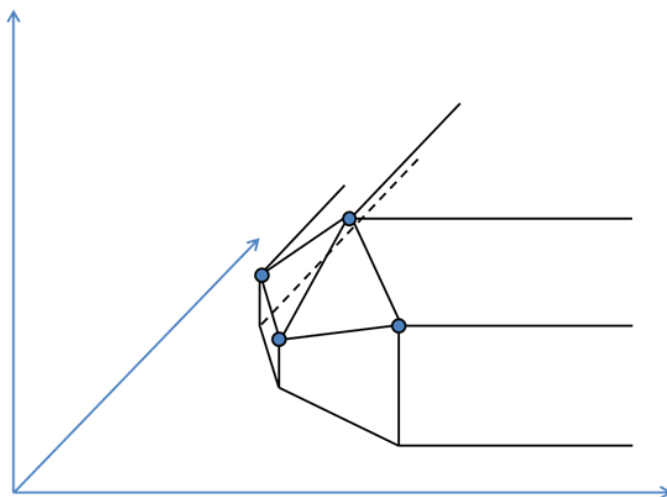

Vilnius, 2021

ISBN 978-609-96239-0-0 online



Kuriame
Lietuvos ateitį
2014–2020 metų
Europos Sąjungos
fondų investicijų
veiksmų programa

Konferencija finansuojama Europos socialinio fondo lėšomis pagal priemonės Nr. 09.3.3-LMT-K-712 veiklą „Mokslininkų kvalifikacijos tobulinimas vykdant aukšto lygio MTEP projektus“.

KONFERNECIJOS MOKSLO KOMITETAS

Pirmininkas

Prof. dr. T. Baležentis | LSMC EKVI

Nariai

Prof. dr. A. Baležentis | LSMC EKVI

Dr. A. Galnaitytė | LSMC EKVI

Dr. A. Giedraitis | KU

Dr. I. Kriščiukaitienė | LSMC EKVI

Dr. R. Melnikienė | LSMC EKVI

Prof. dr. A. Miceikienė | VDU ŽŪA

Dr. V. Namiotko | LSMC EKVI

Prof. habil. dr. J. Ramanauskas | KU

Prof. dr. L. Šimanskienė | KU

Prof. dr. R. Stašys | KU

Prof. dr. D. Štreimikienė | LSMC EKVI

Prof. dr. J. Žukovskis | VDU ŽŪA

Doc. dr. E. Župerkienė | KU

Darnus vystymasis: teorija ir praktika

2021 m. birželio 22–23 d.

PROGRAMA

Birželio 22 d.	
10 ³⁰ –11 ⁰⁰	<i>Registracija</i>
11 ⁰⁰ –11 ⁰⁵	Sveikinimo žodis. T. Baležentis; I. Kriščiukaitienė
11 ⁰⁵ –14 ⁰⁰	Plenarinis posėdis. T. Baležentis; I. Kriščiukaitienė, A. Galnaitytė, V. Namiotko, R. Stašys, J. Vilkevičiūtė, J. Ramanauskas
14 ⁰⁰ –15 ⁰⁰	<i>Pietūs</i>
15 ⁰⁰ –17 ⁰⁰	Stendiniai pranešimai
17 ⁰⁰ –19 ⁰⁰	Pranešimai sekcijose
19 ⁰⁰	<i>Vakarienė</i>
Birželio 23 d.	
9 ³⁰ –10 ⁰⁰	<i>Pusryčiai</i>
10 ⁰⁰ –12 ⁰⁰	Pranešimai sekcijose
12 ⁰⁰ –17 ⁰⁰	Techninis vizitas
17 ⁰⁰	Konferencijos uždarymas

TURINYS

Atkočiūnienė V. Vietos maisto sistemos darnumo stiprinimas pasirenkant ekolokalizacijos scenarijų	6
Banevičius Š. Sveikatos turizmo industrijos problematika Lietuvoje ir Lenkijoje	7
Biekša K., Zonienė A., Valiulė V. Tvaraus investavimo sprendimai mažinantys aplinkosauginį pėdsaką	8
Drejeris R., Rusteika M. Pasėlių draudimo sistemos plėtros kryptys Lietuvoje	9
Galnaitytė A., Namiotko V., Kriščiukaitienė I. Focusing CAP measures to reduce GHG emissions from agricultural activities.....	10
Giedraitis A., Stašys R. Darbo srautų derinimas gamybos įmonėse.....	11
Greblikaitė J., Astrovienė J. Tvary APV bioverslų vystymo tyrimų apžvalga	12
Ispiryana A., Giedraitis A. Building sustainability in the industrial gardens.....	13
Yaremova M. Essential characteristic of bioeconomic concept	14
Jedik A. The distribution of FADN data usage by interest groups in European Union	15
Klimas E. Nuotolinio darbo valdymo iššūkiai vadovams	16
Kołoszko-Chomentowska Z., Stalgiene A. The impact of agricultural production on the natural environment	17
Kostyuk L. Public administration of rural development	18
Kriščiukaitytė K. Efficiency and productivity analysis in the banking sector: methods and applications....	19
Kriščiukaitytė K. Fintech įtaka bankų sektoriui	19
Lakis A., Namiotko V., Galnaitytė A., Baležentis T. Draudimo įkainių skaičiavimo metodikos parengimas ir pritaikymas Lietuvos žemės ūkio sektoriuje.....	20
Laužadytė-Tutlienė A., Tupko J. Socialinių išmokų įtaka skurdo rizikos lygiui ES	21
Laužadytė-Tutlienė A., Sobolevskytė V. Globalizacijos įtaka ekonominei plėtrai ir pajamų nelygybei	22
Melnikienė R. Didesnės pridėtinės vertės žemės ir maisto ūkyje kūrimo galimybės.....	23
Namiotko V., A. Galnaitytė A., Kriščiukaitienė I. Effects of crop insurance in Lithuania.....	24
Panteleimonenko A. Internet platform as a instrument for cooperation between a farmers' cooperative and a food cooperative	23
Plotnikova M. Sustainable multi-functional rural development	25
Rakštys R. Investicijų grąžos į pienininkystės ūkius vertinimas	26
Ramanauskas J. Komandinės kooperatinės bendrovės (kooperatyvo) įteisinimas.....	27
Ramanauskas J. Žemės ūkio paslaugų kooperavimasis.....	27
Raupelienė A., Saveikis D. Strateginiai žemės ūkio verslo rizikos veiksnių valdymo sprendimai	28
Satkutė D. How companies will succeed to transform to virtuality	29
Skydan O., Lytvynchuk I. Higher educational institutions support activities in Ukraine	30
Skulskis V., Kriščiukaitienė I., Namiotko V., Galnaitytė A. Tvaraus ūkininkavimo metodikos parengimas ir pritaikymas Lietuvos ūkiuose	31
Skulskis V., Namiotko V., Kriščiukaitienė I., Galnaitytė A. Avių vilnos pasiūlos termoizoliacinėms medžiagoms pastatų ir patalpų apšiltinimui gaminti prognozavimas	31
Šapolaitė V. Žemės ūkio naudmenų ir jų nuomos kainos svarba žemės ūkio produkcijos gamybai	32
Šimanskienė L., Paužuolienė J., Župerkienė E. Atsakingas vartojimas pandemijos metu.....	32
Štreimikienė D. Klimato kaitos švelninimo problemos žemės ūkyje, susijusios su energijos vartojimu	33
Štreimikis J. Žaliojo produktyvumo vertinimas, siekiant darnios žemės ūkio raidos	33
Tamuliene V., Ramanauskiene J. Stimulation of consumption ecological products.....	34
Tarasovych L. Features of identification of marketing imperatives of rural economy management	35
Valiulė V., Zonienė A., Viningienė D. Kuršių marių ir vidaus vandenių verslinės žvejybos problemos ir galimybės	36
Vilkevičiūtė J., Marcinkevičiūtė I., Žukovskis J. ES plinkos apsaugos ir žemės ūkio vystymo pagrindinės kryptys 2021–2027 metais	37
Župerkienė E., Župerka A. Konkurencinės strategijos besikeičiančios konkurencinės aplinkos sąlygomis. 38	
Žukovskis J. Ūkių pajamų didinimas naudojant ES paramą: gamintojų grupių ir organizacijų pavyzdys ...	39

VIETOS MAISTO SISTEMOS DARNUMO STIPRINIMAS PASIRENKANT EKOLOKALIZACIJOS SCENARIJŲ

Vilma Atkočiūnienė

Vytauto Didžiojo universitetas

Universiteto g. 10, 53356 Akademija, Kauno rajonas

vilma.atkociuniene@vdu.lt

Vietos maisto sistema (toliau VMS) yra bendradarbiavimo tinklas, apjungiantis tvarią žemės ūkio produkcijos ir maisto gamybą, perdirbimą, paskirstymą, vartojimą ir bioatliekų tvarkymą, padedantis sustiprinti integracinius ryšius tarp gamtos, ekonomikos ir socialinės aplinkos tam tikroje geografinėje vietovėje. Centralizuotai valdomos ekonomikos laikotarpiu ir perėjus į rinkos ekonomiką Lietuvoje aplinkos kokybė, žemės ūkio ir maisto sektoriaus pažanga bei gyventojų sveikata mažai siejami komponentai, turi labiau deklaruojamą nei realiai siektiną tiesiogiai proporcingą išraišką. Apjungti tam tikros geografinės vietovės vystymosi komponentus - aplinkos kokybę, žemės ūkio ir maisto sektoriaus pažangą bei gyventojų sveikatą, siekiant darnumo gali VMS, kuri yra vietos produktų gamybos ir vartojimo ekolokalizacijos idėjų realizacija žemės ūkio ir maisto sektoriuje.

Mokslinė problema – kaip ekolokalizacijos scenarijus gali sustiprinti vietos maisto sistemos darnumą.

Tyrimo tikslas – išryškinti vietos maisto sistemos darnumo stiprinimo galimybes pasirenkant ekolokalizacijos scenarijų.

Tyrimo metodai: gerosios praktikos pavyzdžių analizė, mokslinės literatūros analizė, sisteminimas ir apibendrinimas.

Rezultatai. Vietinis ūkininkavimas, trumposios maisto tiekimo grandinės, žemės ūkio produktų alternatyvus panaudojimas įvardijami pagrindinėmis žemės ūkio ir maisto sektoriaus ekolokalizacijos raiškos formomis. VMS yra trumpųjų maisto tiekimo grandinių socialinė infrastruktūra, kuri apima kompleksą objektų, veiklų ir jų procesų, taisyklių ir strategijų užtikrinančių tvarų žemės ūkio ir maisto išteklių naudojimą gaminant ir parduodant vietos produktus, tvarkant bioatliekas, kuriant tam tikros teritorijos gamintojų ir vartotojų ryšius, atsakomybę, sveikatos ir gerovės palaikymą. VMS darnumas gali būti pasiekiamas palaikant ekologinės ir ekonominės sistemų pusiausvyrą, taikant maisto ir maitinimo strategiją, skiriant specialias investicijas, kurių apimtis didėja proporcingai trumpųjų maisto tiekimo grandinių socialinės infrastruktūros plėtrai. VMS kūrimo ir organizavimo sprendimų paieška, dalyvaujant kiek įmanoma didesniai skaičiui vietos maisto gamintojų ir piliečių, vyksta žingsnis po žingsnio per bandymus ir klaidas. Atlikus vietos maisto sistemų organizavimo poreikio ir būklės pilotinėse (Pakruojo, Jurbarko, Molėtų ir Radviliškio) savivaldybėse tyrimą (2018), nustatyta pagrindinė VMS organizavimo problema – nėra iniciatoriaus VMS organizuoti. Tyrimai parodė, kad VMS galėtų organizuoti rajono savivaldybės administracija, vietinių maisto produktų gamintojai, vietos bendruomenės. Identifikuotos VMS darnumo stiprinimo, pasirenkant ekolokalizacijos scenarijų, varomosios jėgos: VMS objektų tinklas; VMS veiklos rūšys; VMS suinteresuotieji ir santykiai; VMS vystymosi strateginio proveržio sąlygos.

Išvados. Ekolokalizacija padeda perorientuoti maisto sistemą į VMS, lokalią ekonomiką iš orientuotos į globalią, kai didelė dalis pasaulio visuomenės vartoja vienodus, standartizuotus maisto produktus, į ekonomiką, kurioje patenkinami specifiniai vartotojų poreikiai ir skoniai, minimizuojamos šiltnamio efektą sukeliančios dujos, siekiama pagaminti visą reikiamą vartojimo gėrybių kiekį kaip įmanoma lokaliai.

Ekolokalizacijos scenarijus padeda suinteresuotiesiems suprasti, kad ekonominiai sprendimai neturi būti grindžiami tik pelno maksimizavimu ir ekonominiu efektyvumu, atsisakant kitų – socialinio, aplinkosauginio motyvo. Ekolokalizacijos sąlygomis geografinė vietovė pasikliauja savo gamintojais ir vartotojais, yra orientuojamasi į vietinį vartotoją, tačiau neatsisakoma ir ekonomikos atvirumo.

VMS darnumo stiprinimas gali lokalizuoti stabilią plėtrą, nes daugiausia plėtros ir aplinkos problemų sprendžiama regionų ir vietos lygmeniu.

Šarūnas Banevičius
Klaipėdos universitetas
S. Neries g. 5, LT-92227 Klaipėda
sbanevicius07@gmail.com

Sveikatos turizmas tai kompleksinė sąvoka apimanti: medicinos turizmą; sveikatingumo turizmą ir SPA turizmą. Apibendrintai galima teigti, kad tai turizmas kurio metu pacientai/turistai keliauja į kitą valstybę (*ar šalies viduje*) norėdami pagerinti ar atkurti sveikatą. Pastaraisiais metais vis daugiau žmonių keliauja sveikatinimo ir sveikatingumo tikslais dėl ekonomiško gydymo, kuris daugeliu atvejų yra papildomas integruojant įvairias turizmo dedamąsias (*kultūrinis turizmas; kaimo turizmas; gastronomija ir kt.*). Išsivysčiusių šalių gyventojai vis dažniau vykdo tolimas keliones į tam tikras besivystančias šalis, norėdami pasinaudoti jų nebrangiomis, tačiau kokybiškoms medicinos įstaigų teikiamomis paslaugomis, gydymo technologijomis ir kt. Šalys plėtojančios sveikatos turizmo industriją, susiduria su įvairiais stabdančiais veiksniais, problemomis, ko pasekmėje yra nepasiekiamas plėtojimosi tempas ir ilgalaikiai tikslai. Todėl tikslinga yra identifikuoti šias problemas/kliūtis, kurias (iš-)sprendžiant, būtų užtikrinamas tvarus sveikatos turizmo industrijos plėtojimas.

Tyrimo problema. Kokios sveikatos turizmo industrijos problemos pasireiškia Lietuvoje ir Lenkijoje?

Tyrimo tikslas. Identifikuoti sveikatos turizmo industrijos problemas Lietuvoje ir Lenkijoje.

Tyrimo metodas. Atliktas kokybinis tyrimas (*ekspertinis vertinimas*) Lietuvoje ir Lenkijoje. Tyrimas apėmė laikotarpį nuo 2020 vasario 01 d. iki 2021 kovo 01 d. Tyrimo metu dalyvavo 25 ekspertai (*15 LT ir 10 POL*), kurie atsakė į klausimyno klausimus.

Tyrimo rezultatai. Ekspertinio vertinimo metu buvo nustatytos šios sveikatos turizmo industrijos problemos:

- investicijų į sveikatos turizmo infrastruktūrą trūkumas;
- mažas sveikatos turizmo rinkodaros efektyvumas;
- gyventojų edukacijos stoka sveikatos turizmo klausimais;
- nėra aiškios ir vieningos sveikatos turizmo platformos;
- sveikatos turizmo vertės grandinės modelis neišvystytas praktiniame lygmenyje;
- neatliekama objektyvi sveikatos turizmo ekonominių ir statistinių rodiklių analizė;
- nacionaliniu lygmeniu nėra sveikatos turizmo valdymo struktūros;
- nepakankamai pritaikytas užsienio pacientams valstybinis sveikatos priežiūros sektorius;
- nėra tinkamai išvystytos medicinos paslaugų kokybės, bei rezultatų stebėsenos ir vertinimo sistemos;
- esamos teisinės bazės barjerai (*pvz. sudėtingas vizos gavimas NVS šalių piliečiams; nėra kurortų įstatymo projekto ir kt.*);

• neišplėtotos partnerystės galimybės, vyrauja daugiau individualus požiūris į finansinę atskaitomybę ir pelno siekimą.

Apibendrinimas. Tyrimo metu buvo identifikuotos šios esminės šešios sveikatos turizmo problemos Lietuvoje ir Lenkijoje, kurias ekspertai dažniausiai išskyrė ir įvertino, kaip svarbiausias spręstinas problemas. Prioriteto tvarka sveikatos turizmo industrijos problemos yra:

1. Nėra aiškios ir vieningos sveikatos turizmo valdymo technologinės platformos.
2. Nacionaliniu lygmeniu nėra sveikatos turizmo valdymo struktūros.
3. Nepakankamai pritaikytas užsienio pacientams valstybinis sveikatos priežiūros sektorius.
4. Neišplėtotos partnerystės galimybės, vyrauja daugiau individualus požiūris į finansinę atskaitomybę ir pelno siekimą.
5. Mažas sveikatos turizmo rinkodaros efektyvumas.
6. Nėra tinkamai išvystytos medicinos paslaugų kokybės, bei rezultatų stebėsenos ir vertinimo sistemos.

TVARAUS INVESTAVIMO SPRENDIMAI MAŽINANTYS APLINKOSAUGINĮ PĖDSAKĄ

Kęstutis Biekša, Aurelija Zonienė, Violeta Valiulė

Klaipėdos universitetas

S. Neries g. 5, LT-92227 Klaipėda

kestutisb@gmail.com, aurelija.zoniene@gmail.com, violeta.valiule@gmail.com

Aplinkosauginis pėdsakas – priemonė, padedanti įvertinti ūkinės veiklos poveikį aplinkai, atsižvelgiant į hipotetinį produktyvios žemės ir vandens poreikį. Šio tyrimo **tikslas**, įvertinti ir nustatyti aplinkosauginio pėdsako mažinimo galimybes, naudojant tvarias investicijas Europos Sąjungos (ES) šalių elektros gamybos sektoriuje.

Tyrimo **objektas** – tvaraus investavimo sprendimai mažinantys aplinkosauginį pėdsaką. Šis tyrimas atskleidė, kad ES šalys yra linkusios investuoti į atsinaujinančios energijos įrenginių plėtrą, daugiausia į vėjo ir saulės energetiką, tačiau aplinkosauginį pėdsaką daugiausia mažina investicijos į elektros tinklų infrastruktūrą ir jungtis tarp ES šalių. Dauguma ES šalių palaipsniui mažina iškastinio kuro naudojimą ir didina atsinaujinančių išteklių vartojimą elektros energijos gamyboje, tačiau elektros gamybos įrenginių, naudojančių atsinaujinančius energijos išteklius, nepakanka, kad iš esmės sumažėtų šalies bendras elektros energijos gamybos aplinkosauginis pėdsakas. Plėtoti atsinaujinančią energetiką trukdo ribotas žemės (teritorijos) plotas, aplinkosauginiai apribojimai, nepakankama vietinių biokurų išteklių pasiūla. Norint sumažinti elektros energijos gamybos aplinkosauginį pėdsaką reikia skatinti atsinaujinančių energijos išteklių panaudojimą bei plėtoti elektros energetikos infrastruktūrą, elektros tinklų jungtis tarp ES šalių. Atsižvelgiant į šalies turimus atsinaujinančius ir iškastinius energijos išteklius, gamtines ir geografines sąlygas, reikia sistemingai ir tvariai investuoti į elektros energijos naujas gamybos technologijas.

Metodai. Tyrimas apima 22 ES šalis, o tyrimo laikotarpis apima 2008 iki 2019 metus. Elektros energijos gamybos apimtys GWh buvo perskaiciuotas pagal kuro rūšies procentinę dalį, įskaitant elektros energijos eksporto ir be importo dalis. Lietuvoje elektros energijos aplinkosauginio pėdsako skirtumas atsirado dėl atominės elektrinės uždarymo 2009 m. Nuo to laiko didžioji dalis elektros energijos Lietuvoje yra importuojama. Importo dalis padidėjo nuo 69 proc. 2010 m. iki 97 proc. 2019 m. Atitinkamai, Lietuvoje pagamintos elektros energijos aplinkosauginio pėdsako dalis 2019 m. buvo 179,8 m²/kWh, o importo dalies aplinkosauginis pėdsakas buvo 453,95 m²/kWh. ES šalyse elektros energijos aplinkosauginio pėdsako verčių skirtumas susidaro dėl elektros importo ir vidaus gamybos dalies skirtumų. Atitinkamai, elektros energijos aplinkosauginio pėdsako verčių skirtumas Austrijoje sudaro apie 42 proc., Olandijoje apie 36 proc., Liuksemburge – 28 proc., Airijoje – 25 proc., Portugalijoje – 22 proc., Italijoje – 19 proc., Danijoje – 18 proc., Belgijoje – 16 proc., JK – 12 proc., Vokietijoje – 11 proc. Kitose ES šalyse, skirtumas tarp didžiausių ir mažiausių aplinkosauginių pėdsako verčių, neviršija 10 proc. Variacijos procentą galima paaiškinti importo dalies kitimu.

Išvados. Elektros energijos gamybos vidutinė aplinkosauginio pėdsako vertė ES šalyse - 407,70 m²/kWh, susideda iš elektros gamybos ir elektros importo dalies aplinkosauginio pėdsako. Aplinkosauginio pėdsako mažinimas pagrįstas iškastinio kuro, naudojamo elektros energijos gamyboje, pakeitimu atsinaujinančiais energijos ištekliais. ES šalys vis labiau plėtoja atsinaujinančią energetiką, tačiau plėtrai trukdo aplinkosauginiai ar teritoriniai apribojimai, todėl investicijos nukreipiamos į elektros tinklų infrastruktūrą ir jungčių tarp šalių plėtrą. Šios investicijos taip pat mažina elektros energijos aplinkosauginį pėdsaką, todėl ES šalys linkusios labiau plėtoti elektros tinklų jungtis tarp šalių bei nėra linkusios investuoti į elektros energijos gamybos pajėgumų didinimą.

PASĖLIŲ DRAUDIMO SISTEMOS PLĖTROS KRYPTYS LIETUVOJE

Rolandas Drejeris, Martynas Rusteika

Vytauto Didžiojo universitetas

Universiteto g. 10- 404, LT-53361, Akademija, Kauno r.

martynas.rusteika@vdu.lt

Dėl klimatinės situacijos pasaulyje vis didėja žemės ūkio verslo subjektų nuostoliai. Bet tinkamai plėtojama pasėlių draudimo veikla gali būti vienintelė išeitis dalinai padengti neplanuotus praradimus. Žemės ūkyje draudimo vaidmuo yra mokslininkų, politikų dėmesio centre taip pat ir tyrimuose dėl galimybės aktyviau valstybės institucijoms dalyvauti draudimo sistemos veikloje.

Mokslinė problema: nėra sukurto draudimo sistemos dalyvių santykių plėtros modelio, kuris padėtų išspręsti nepalankią situaciją, kai nėra tinkamų sąlygų paslaugą populiarinti tarp žemdirbių bei draudimo įmonėms tinkamai plėsti verslą siūlant žemės ūkio objektų draudimo paslaugas.

Tikslas – pateikti pasėlių draudimo sistemos komponentų santykių plėtros modelį.

Metodai ir duomenys. Mokslinės literatūros analizė, informacijos sisteminimas, procesų modeliavimas.

Rezultatai. Draudimo sistemą galima apibūdinti kaip integruotą visumą motyvuotų ūkio subjektų, dalyvaujančių finansinį stabilumą siekiančiuose užtikrinti veiklose bei susietų priklausomybės ryšiais, veikiančių draudimo rinkoje pagal tam tikrą nustatytą tvarką (pav.).

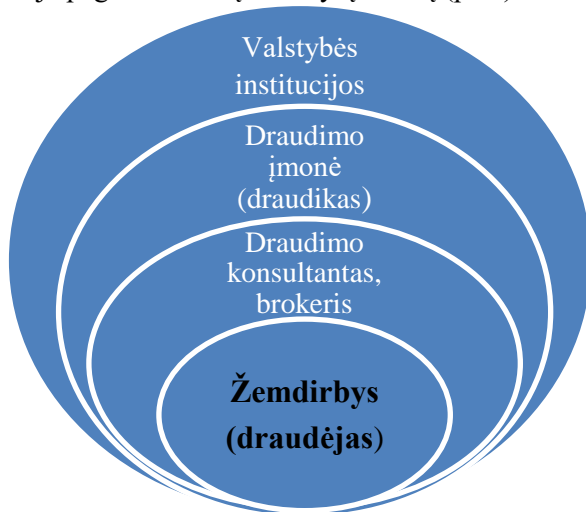

Pav. Draudimo sistemos dalyvių struktūra Lietuvoje

Pasėlių draudimo sistemos būklę lemia santykiai tarp sistemos komponentų. Draudimo sistemos dalyvių struktūroje matyti, kad valstybės priežiūros institucijos tarsi apglėbia visa draudimo veiklą, centre esantis žemdirbys yra pagrindinis sistemoje, kurio sprendimas gali lemti kitų sistemos komponentų rezultatus.

Išvados. Draudimo sistemos plėtra naudingiausia yra žemdirbiams. Draudimo sistemos plėtrą iššauktų žemdirbių (kaip draudimo sistemos komponento) santykių aktyvinimas su kitais draudimo rinkos dalyviais. Išskirta draudimo bendrovių atsakomybė už draudimo sistemos plėtrą.

FOCUSING CAP MEASURES TO REDUCE GHG EMISSIONS FROM AGRICULTURAL ACTIVITIES

Aistė Galnaitytė, Virginia Namiotko, Irena Kriščiukaitienė

Lithuanian Centre for Social Sciences, Institute of Economics and Rural Development

A. Vivulskio 4A-13 03220 Vilnius,

aiste.galnaityte@laei.lt

In the end of 2019 the European Commission has adopted European Green Deal, which commits itself to tackling climate and environmental challenges with a great ambition neutralize the effects on the climate by 2050. In Lithuania, as in other countries with intensive primary economic sectors, agriculture is a considerable source of GHG emissions.

Scientific problem is to develop the methodology identifying main spots to be tackled by CAP after 2023 in order to reduce GHG emissions from Lithuanian agriculture.

The aim of the investigation is to highlight the main spots to be tackled by CAP after 2023 in order to reduce GHG emissions in Lithuanian agriculture.

Methods and data. The multi-criteria analysis was applied for the analysis. Data from Eurostat, European Environment Agency and Environmental Protection Agency was used for the analysis.

Results. A comparison of GHG emissions from the crop and livestock sectors shows that GHG emissions from the crop sector have increased in recent years due to the growing area of crops and the associated growing use of mineral fertilizers, while the livestock sector has shown the opposite trend due to declining livestock numbers. Scientific studies show that the highest nutrient surpluses were in those counties with more intensive farming: in 2018 most of the nitrogen and phosphorus in the soil was in Marijampolė, Kaunas, Šiauliai counties.

Conclusion. In order to contribute to the objectives of the European Green Deal, the modeling of CAP measures for 2023–2027 should pay particular attention to the measures related to the sustainable use of fertilizers, especially in areas of intensive farming.

DARBO SRAUTŲ DERINIMAS GAMYBOS ĮMONĖSE

Algirdas Giedraitis, Rimantas Stašys

Klaipėdos universitetas

S. Neries g. 5, LT-92227 Klaipėda

algirdas.giedraitis@ku.lt, rimantas.stasys@ku.lt

Aktualumas. Kiekvienai gamybos įmonei, būdingi saviti veiklos procesai, kuriuos rekomenduojama valdyti naudojant tam tikras darbo srautų (*angl.* workflows) sistemas. Gamybos proceso darbo srautai gali būti nuo specializuotų, komandinio darbo reikalaujančių, užduočių iki labai struktūruotų ir pasikartojančių, automatizavimui tinkančių užduočių. Tai platus darbo srautų supratimas ir probleminis taikymas gamybos procesuose.

Tikslas. Pateikti darbo srautų taikymo aspektus gamybos įmonėse.

Metodai. Mokslinės literatūros analizė, apibendrinimas ir sintezė. Specializuotose (gamyba nuo vienetinės iki stambiaserijinės) gamybos įmonėse darbo srautus galima skirstyti į keturias kategorijas: bendradarbiavimo, specialiuosius, administravimo, ir gamybos srautus. Skirtingi šių darbo srautų aspektai atvaizduoti paveiksle.

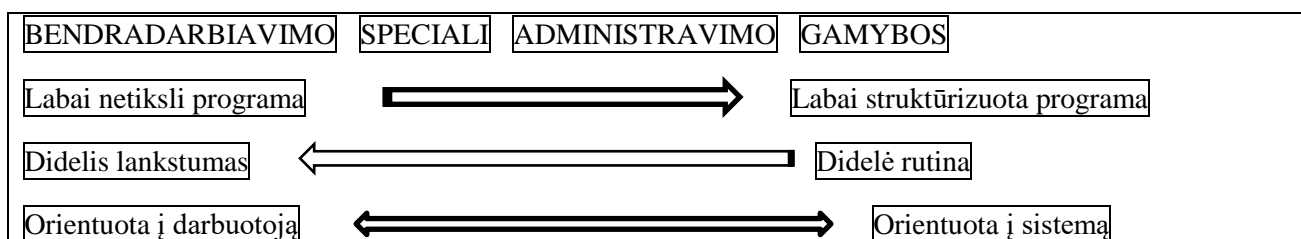

Pav. Darbo srautų derinimas gamybos įmonėse.

Rezultatai. Bendradarbiavimo darbo srautai yra veikla, kurioje vyrauja grupės sprendimų priėmimas ir ji svarbi organizacijos misijai. Visai kitaip nei specialieji darbo srautai, bendradarbiavimo srautai yra intensyvūs žinioms. Jų metu sprendžiamos intelektinės problemos, kurios reikalauja kelių žmonių patirties. Tradiciškai šie procesai yra palaikomi grupės sprendimų taikymo sistemose.

Specialieji darbo srautai tinkamiausi ten, kur būtinas – organizacijos veiklos procesų lankstumas. Jie naudojami ten, kur reikalingas spontaniškas, vartotojo kontroliuojamas užsakymo ir užduočių koordinavimas. Tipiškas pavyzdys – nedidelė darbuotojų komanda, dalyvaujanti trumpalaikiame projekte, apimančiame įvairias veiklas.

Administravimo darbo srautams būdingas individualus sprendimo priėmimas ir užduočių vykdymas naudojant programines įrangos sistemas. Jiems, lyginant su gamybos darbo srautais, būdingos paprastesnės užduočių koordinavimo taisyklės, o su jomis susijusios užduotys yra mažiau sudėtingos. Administravimo darbo srautų veiksmingumui užtikrinti būtinas srautų koordinavimas.

Gamybos darbo srautai apima labai struktūrizuotas ir pasikartojančias užduotis, kurios palaikomos automatizavimo dėka, didinančia produktyvumą. Šiems darbo srautams būdingas minimalus žmogaus procesų valdymas (pvz., išimtis – remontas). Kadangi šiame procese įvairius sprendimus priima darbo srautų sistemos komponentas, o ne žmogus, jam būdingas didelis užduočių sudėtingumas ir įvairių įmonės programų integruotumas ir suderinamumas. Be to, esant didelėms operacijų apimtims, šie darbo srautai reikalauja didelio tikslumo, patikimumo, efektyvumo, saugumo ir privatumo.

Išvados. Norint pasiekti organizacijos nustatytus tikslus, būtinas tinkamas gamybos įmonės darbo srautų valdymas ir derinimas. Darbo srautų ypatybės, priklausomai nuo gamybos tipo, vaizdžiai atvaizduotos pateiktoje schemoje. Joje iliustruojami darbuotojų atliekami kompleksiniai ir nuoseklūs veiksmai. Tai gamybos vizualinė veiksmų sistema.

TVARIŲ AUKŠTOS PRIDĖTINĖS VERTĖS BIOVERSLŲ VYSTYMO TYRIMŲ APŽVALGA

Jolita Greblikaitė, Judita Astroviene

*Vytauto Didžiojo universitetas. Universiteto g. 10-417 Akademija,
jolita.greblikaite@vdu.lt, judita.astroviene@vdu.lt*

Tyrimo aktualumas. Nors ES didelį dėmesį skiria darnaus vystymosi tikslų (SDG) įgyvendinimui, tačiau gaminat žemės ūkio produkciją vis dar tebeteršiama aplinka, ištekliai naudojami neracionaliai, nėra užtikrinama pakankama biologinė įvairovė, susidaro per dideli atliekų ir švaistomo maisto kiekiai. Šiai problematikai spręsti 2019 m. ES pristatė „Žaliąjį kursą“, pagal kurį ES augimo strategija sieks didesnio tvarumo ir pasižymės „modernia, efektyviai išteklius naudojančia ir konkurencinga ekonomika, kurioje ekonomikos augimas bus atsietas nuo išteklių naudojimo“. Tai reiškia, kad reikės inovatyvių ir tvarių bioverslų, kurie atitiktų naujai keliamus ES reikalavimus.

Tyrimo objektas. Tvarūs aukštos pridėtinės vertės (APV) bioverslai.

Tyrimo tikslas. Apžvelgti tokie tyrimai vykdomi tvarių APV bioverslų lauke ir numatyti, kokių tyrimų dar trūksta, siekiant tvarių bioverslų vystymo plėtos.

Tyrimo metodai. Mokslinės literatūros, statistinių duomenų bei dokumentų analizė ir sintezė.

Tyrimo rezultatai. ES turi siekį iki 2050 m. sukurti poveikį klimatui neutralizuojančią žiedinę ekonomiką, kurioje vyraus mažataršės technologijos, tvarūs produktai ir paslaugos. Europos Komisija 2015 m. priėmė Žiedinės ekonomikos veiksmų planą, kuriame pabrėžiama, kad produktų ir išteklių vertė ekonomikoje būtų išlaikoma kuo ilgiau, o atliekų susidarymas turėtų būti kuo mažesnis. Iš čia ir atsiranda didelis naujos veiklos potencialas. APV bioverslų vystymas galėtų prisidėti prie tvarių produktų politikos ir sumažinti gamybos metu susidarantių atliekų kiekį jas panaudojant kaip žaliavą.

Mokslinėje literatūroje domimasi tvarių bioverslų problematika: analizuojami žiediniai bioekonomikos verslo modeliai; analizuojamos žiedinės ekonomikos ir biosektorius perspektyvos; atliekamas bioekonomikos plėtos potencialo įvertinimas; akcentuojama žiediškumo bei tvarumo svarba, ir APV bioproduktų problematika: bioverslo veiklos gerinimas; analizuojamas pakopinis biomasės principas; tiriama produkcijos iš mažataršių technologijų plėtra žemės ūkyje; modeliuojama aukštos pridėtinės vertės produktų gamyba iš žemės ūkio atliekų. Šiuolaikiniuose organizacijų teorijų modeliuose tiriama, kaip darbuotojai įtakoja organizacijas, kokiais principais reikia vadovautis, kad verslas būtų valdomas sėkmingai, kaip organizacijos sąveikauja tarpusavyje. Mokslinėje literatūroje taip pat analizuojamos ir vadybos vystymosi tendencijos. Kadangi technologijos tampa vis sudėtingesnės, o socialiniai ir ekonominiai procesai nuolat kinta.

Tyrimuose akcentuojama, kaip svarbu, kad bioverslai išgautų ne tik biomasę ar gamintų biožaliavas, bet ir kurtų sudėtingesnius, vertingesnius produktus ar paslaugas. Tačiau nei strategijose nei mokslinėje literatūroje nėra bendrai suformuotos vertės sampratos koncepcijos. Produkto vertė, vertės kūrimas suinteresuotoms šalims (gamintojui, vartotojui ir kt.) moksliniuose darbuose aptariamos kaip: ekonominė, socialinė ir ekologinė vertė. Taip pat mokslinėje literatūroje pasigendama, kaip pereiti nuo bioverslo tradicinės (linijinės) gamybos į tvarią gamybą. Esami vadybos sistemų modeliai valdant verslo plėtrą labiausiai koncentruojasi į verslo procesus, tačiau per mažai dėmesio skiriasi funkciniais elementams. Dėl to tikslinga tolimesniuose tyrimuose tirti, kaip bioverslą, grįstą linijine biomasės ar biožaliavos gamyba, transformuoti į tvaresnį, efektyviau naudojančią išteklius ir aukštą pridėtinę vertę kuriantį kad bioatliekos taptų biožaliavomis.

Išvados. Mokslinėje literatūroje bioverslai analizuojami gana plačiai, tačiau pasigendama tyrimų, susijusių su tvarumo užtikrinimu, aukštos pridėtinės vertės kūrimu, ypač kaimo vietovėse.

BUILDING SUSTAINABILITY IN THE INDUSTRIAL GARDENS

Audronė Ispiryan¹, Algirdas Giedraitis²

¹ *Institute of Horticulture, Lithuanian Research Centre for Agriculture and Forestry Kauno St. 30, Babtai, LT-54333*

+370 67290015 *audrone.ispiryan@yahoo.fr*

² *Klaipėda university, Herkus Mantas str. 84; LT-92294*

Sustainability in agriculture is a complex concept. There has been an increasing interest in sustainability and how farmers and companies should strive for it in order to satisfy stakeholders' demands concerning social, economic, and environmental impacts. Currently, the cultivation and processing of berries and fruits are very important due to their positive impact on health.

Scientific problem how agricultural sustainability can be measured in the industrial gardens?

The aim of the investigation is to present some sustainability measuring schemes in the horticulture.

Methods and data. The various databases like PubMed and Science Direct were used to identify, analyze, and summarize the research literature on sustainability in the industrial gardens.

Results. Currently, stakeholders are putting significant pressure on organizations to become sustainability oriented. Public interest in sustainability is growing also in many countries today. As agriculture is critical to world food supply and is linked to numerous environmental and social issues, consumers are increasingly aware of and interested in the sustainability dimensions of the food they buy.

Many approaches are available to validate the sustainability claim in fruit production systems. These include positive points for best practices, negative points for pesticide use and toxicity, lists of mandatory best practices, quantitative performance (e. g. Environmental Impact Quotient), continuing improvement, and uniform mandatory standards (as in organic).

Assessing and implementing sustainability in agriculture can be undertaken by using goal-oriented strategy approaches. Evaluation strategies enable the determination of the sustainability of systems under investigation. They are based on the previously characterised sustainability perception, goal definitions and selected indicators or indicator sets.

The main difficulty in measuring and monitoring agricultural sustainability is that it is a dynamic rather than static concept and needs high level of observation and skills that can adapt to change. Sustainability aspects include innovation and technology, knowledge management, collaboration, processes, and ethical behavior. As a consequence, key processes such as training, continuous improvement, efficient communication, benchmarking, and sustainability reporting, among others, become common practices with the deployment of frameworks in the industrial gardens.

It is vitally important to remember that corporate sustainability is not a goal; instead, it is a way of being for any organisation.

Conclusions. It is clear that the world needs efficient and sustainable food production systems in the horticulture. This calls for new food production technology, more efficient resource use, and responsible and sustainable value chains. Sustainability in the industrial gardens depends on the 3 E's – ecology, economics, and equity. It is sometimes described as a “three legged stool,” with economic, ecological, and social legs.

ESSENTIAL CHARACTERISTIC OF BIOECONOMIC CONCEPT

Maryna Yareмова

*Polissya National University
Zhytomyr, Staryi Blvd 7, 10008, Ukraine
Marinel82@ukr.net*

Global environmental problems intensify the need for enterprises to switch over to bioeconomic principles of economic management. The practical implementation of the plan requires substantiation of theoretical and methodological aspects of the formation and essential understanding of the bioeconomic concept. The key **objectives** of the study are to consider evolutionary views on the formation of a bioeconomic paradigm. Consideration of the position of leading scientists and systematization of their scientific opinions will help to identify methodological approaches to the interpretation of the essence of bioeconomics.

Scientific problem: Which scientific approach should be used to understand the bioeconomic concept?

The purpose of the study is to substantiate the assumption that the holistic approach to understanding the bioeconomy, where economic dimension prevails over social and environmental ones, provides the most successful interpretation of the bioeconomic concept from the standpoint of sustainable development.

Methods and data. The implementation of the set scientific tasks involves the use of a systematic approach to the study of the bioeconomy development. In the course of the study, general scientific and specialized methods have been applied, namely historical, comparative and abstract-logical methods, induction and deduction, method of scientific cognition, heuristic method, etc.

The advantage of this study is the author's view on the understanding of bioeconomics, which involves consideration of the position of leading scientists and the divergence of their scientific opinions in order to identify methodological approaches to scientific interpretation of the definition.

Results. In the modern literary space, there are quite fundamental studies of bioeconomics, which is viewed through the prism of various approaches to its understanding. In their scientific papers, researchers basically stick to two main approaches to understanding the bioeconomy. The first is the technological approach. It considers the bioeconomic concept through the prism of commercialization of biotechnological innovations and obtaining maximum profit from the sale of biotechnological products. Another is a resource-based approach. It is based on renewable biological resources and their ability to be transformed into biomaterials, biochemicals, bioenergy and food. Some scientists add an environmental approach, which primarily reflects the attitude to the environment in the context of sustainable development.

A number of scientists look at environmental, economic and social approaches, which indicates a holistic view of understanding the bioeconomy. The combination of bioecological, bioresource and biotechnological approaches in the interpretation of "holistic" reflects the optimal combination of biotechnological research in production processes with renewable biological resources as raw materials to protect the environment.

Conclusions. It should be noted that the concept of bioeconomy, given the differences of scientific opinion among the constellation of foreign and Ukrainian scientists, is considered through the prism of biotechnological, bioecological and bioresource approaches, pursuing common intentions to achieve key goals of sustainable development, namely social protection, environmental responsibility and economic growth.

Our vision of the definition reflects a holistic approach where economic dimension prevails over social and environmental ones. This is because innovative knowledge, namely biotechnological studies, is the basic principle of bioeconomy, the promotion of which will minimize the burden on the environment and improve the quality of food and non-food products.

THE DISTRIBUTION OF FADN DATA USAGE BY INTEREST GROUPS IN EUROPEAN UNION

Andrej Jedik

*State Enterprise Agricultural Information and Rural Business Center
Kudirkos st. 18-1, 03105 Vilnius
andrej.jedik@vic.lt*

Farm Accountancy Data Network (FADN) is widely used by EU research groups for establishing CAP, economic or scientific purposes. FADN data is perfectly comparable among EU countries because it has the same structure and the same recording methodology applied to all member states: threshold, type of farming, economic classes, production, economic and financial indicators, standard output coefficients. FADN is the only source for microeconomic indicators' analysis at farm level. However, the share of FADN data for fields of research is not investigated completely: the distribution of FADN data usage for social areas is still unknown.

Scientific problem. One can say that FADN data serves for economic or CAP analyses only. However, the last tendencies show that usage of FADN data could be found in social, environmental and methodology areas. In order to determine the importance of mentioned fields of research the FADN data input distribution in these fields should be established. Estimated distribution of FADN data usage could help to set a new roadmap for FADN future.

Aim of the research. The main aim of the research is to determine the distribution of interest groups, which use FADN data source and compare the share.

Methodology and data. The research is based on official requests to European Commission for providing FADN data for economic, environmental, methodological, and social areas researchers. The frequency of the most popular keywords in requests was analyzed also. Time period of 2018 – 2020 was considered.

Results and conclusions. The investigation shows that the most active user of FADN data is economic area: more than 50 percent of all requests. However, the tendency of growing usage of FADN data by environmental sector was established: from 20 percent in 2018 to 38 percent in 2020. Due to relevant importance of environmental issues even higher usage of FADN data by this area is forecasted. Research shows that FADN data is not so important for social and methodological fields of research. Keyword frequency has also changed dramatically: in general, it moved from “productivity”, “efficiency”, “evaluation” to “sustainability”, “ecology” and “modelling”. Additional investigation shows that researchers from Germany, France, Italy, and Netherlands relies on FADN data more often than researchers from other member states. According to growing importance of environmental issues in EU and FADN data usage by researchers, even more sustainability indicators should be introduced in FADN.

NUOTOLINIO DARBO VALDYMO IŠŠŪKIAI VADOVAMS

Edmundas Klimas

Klaipėdos universitetas

S. Neries g. 5, LT-92227 Klaipėda

edmundasklimas@gmail.com

Poreikis nuotoliniam darbui atsirado vystantis technologijoms ir inovacijoms bei vadovams projektuojant ateities valdymo sprendimus. Atsiradus tokiems praktiniams sprendimams, netrukus buvo sudaryti ir teisiniai standartai, kuriuos Europos Sąjungos (ES) institucijos įtvirtino teisiniais aktais. Šiandien galime pasakyti, kad nuotolinis darbas, kaip reiškinys, yra mūsų kasdienės įmonių ir įstaigų vadovų veiklos dalis. Teisiniai sprendimai dėl nuotolinio darbo ir jo standartų Europoje pradėti nagrinėti 2000 metų pradžioje.

Lietuvoje nuotolinis darbas pradėtas plėtoti šio tūkstantmečio pirmą dešimtmetį, kai buvo teisiškai patvirtinta nuotolinio darbo sutarties forma. Iki Covid-19 pandemijos nuotolinis darbas Lietuvos Respublikoje nebuvo aktyvus ir juo daugiausia naudojosi IT kompanijos, turinčios reikiamą programinę įrangą, įgūdžius ir darbuotojus, kuriems nuotolinio darbo aplinka buvo neatsiejama darbo dalis.

Greitai nuotolinio darbo plėtrai sąlygas sudarė paskelbti apribojimai dėl pandemijos. Vadovams teko operatyviai spręsti iškilusias problemas, surasti būdus, kaip suvaldyti darbe atsiradusius naujus iššūkius ir toliau tęsti savo organizacijų veiklą.

Problema. Kokie turi būti vadovų sprendimai ir darbo kokybės užtikrinimas organizacijose, pasikeitus darbo aplinkai ir susidarius naujoms darbo aplinkos sąlygoms?

Tikslas. Išnagrinėjus galimus vadybinius sprendimus vadovams nuotolinio darbo sąlygomis, pasiūlyti optimaliausius.

Darbo metodika. Darbe išnagrinėti Lietuvos ir užsienio autorių moksliniai tyrimai apie vadybos sprendimus, keičiantis organizacijų darbo pobūdžiui, pereinant į nuotolinį darbą. Išnagrinėti ES ir Lietuvos Respublikos teisiniai aktai, reglamentuojantys nuotolinio darbo aspektus. Atlikta Klaipėdos miesto viešojo sektoriaus ir SVV vadovų apklausa apie nuotolinio darbo vykdymą.

Rezultatai. Perėjimas į nuotolinį darbą smulkaus ir vidutinio verslo (SVV) organizacijose – neišvengiami vadovų sprendimo rezultatai, atsiradus nenumatytiems aplinkybėms. Tai smulkiam ir vidutiniam verslui padėjo išsilaikyti rinkoje, o dažnai ir pasiekti naujų, geresnių savo veiklos rezultatų, atrandant naujus verslo sprendimus. Verslui svarbu išlaikyti tempą ir tik kūrybingų vadovų sprendimai gali įmonę išlaikyti konkurencinėje kovoje. Viešojo sektoriaus organizacijų vadovai, kurie atlieka kitokią nei SVV funkciją, dėl teisinės bazės pasikeitimo privalėjo ir sugebėjo greitai persiorientuoti ir valdyti įmonių veiklą nuotoliniu būdu. Todėl galima teigti, kad nuotolinio darbo iššūkiai ir kūrybiniai vadovų sprendimai įtraukė vadovus į naujus vadybinių sprendimų ieškojimus.

Išvada. Organizacijų veiklos sėkmė dažnai priklauso nuo vadovų sprendimų ir jų gebėjimų laiku įvertinti pasikeitusias aplinkybes juos supančioje darbinėje aplinkoje. Kūrybingas vadovų darbas, gebėjimas panaudoti kūrybinį darbuotojų potencialą, naujų technologijų įvertinimas ir panaudojimas dažnai sukuria prielaidas naujiems vadovų sprendimams, kurie labai dažnai duoda teigiamus rezultatus ir naujus postūmius organizacijų veiklai. Nuotolinio darbo poreikis ir jo atsiradimas buvo sąlygotas vystantis technologijoms ir inovacijoms, taip pat vadovams, projektuojant ateities valdymo sprendimus.

THE IMPACT OF AGRICULTURAL PRODUCTION ON THE NATURAL ENVIRONMENT

Zofia Koloszko-Chomentowska¹, Aldona Stalgiene²

¹ *Bialystok University of Technology, Poland*

² *Institute of Economics and Rural Development of the Lithuanian Centre for Social Sciences, Lithuania*

Agriculture is one of the sectors of the economy that exhibits strong relationships with the natural environment. The technological, biological and organizational progress that is being made affords access to increasingly modern production technologies. This leads to improvement of the technical and economic efficiency of agricultural production. Today, technical capabilities of increasing the scale of production are no limitation, as this is accompanied by economic benefits, however an environmental barrier does arise. The negative impact of agricultural production on the environment manifests, above all, in the emission of greenhouse gases (GHG), mainly nitrous oxide and methane.

The need for reduction of greenhouse gas emissions in agriculture and the necessity of incorporating agriculture into actions against unfavorable climate change are very strongly emphasized.

Odor emissions are an inseparable part of animal raising and breeding. This is also a factor deteriorating the quality of the environment. In Canada, indicators for evaluation of reduction of the odor originating from animal production were developed as part of an agri-environmental program. Threats to the environment also stem from the widespread mechanization of agriculture. Substitution of human labor with machines is an expression of natural development processes and progress in agriculture, but it is not neutral towards the environment. This is confirmed by the results of studies showing that the main source of CO₂ emissions in rural municipalities is fuel consumption in transportation and by tractors and self-propelled agricultural machinery.

Unfortunately, the magnitude of GHG emissions from agriculture is disturbing. In 2018, a 7.2% increase in GHG emissions from agriculture was recorded with respect to 2015. Retardation of climate change is sought in the implementation of renewable energy sources. Territorial self-governments, which formulate and implement plans for a low-emissions economy, are said to play a very important role in reducing CO₂ emissions. As part of measures intended to improve energy efficiency, self-governments have placed their focus on the substitution of conventional energy sources with renewable sources. In Poland, in 2018, the share of energy from renewable sources in primary energy amounted to 14.7% compared to 30.9% in the EU-28.

The authors reviewed the literature on the impact of agricultural production on the environment. Most studies focus on reducing emissions GHG through new technologies. The authors note that there is a need to undertake research not only in the field of technology, but also combining technological, ecological and economic aspects.

PUBLIC ADMINISTRATION OF RURAL DEVELOPMENT

Liudmyla Kostyuk

*Polissia National University
7 Staryi Blvd., Zhytomyr, Ukraine
znau_dilovod@i.ua*

Overcoming the global financial and economic crisis involves achieving macroeconomic stabilization, preventing a decline in the standard of living of the population, promoting entrepreneurship, stimulating investment activity, supporting the real sector of the economy, improving fiscal policy, investment policy, supporting the development of stock and financial markets, improving regulatory policy, creating a competitive environment, optimizing the structure of the public sector of the economy, improving the efficiency of managing state property objects, technical regulation and protection of consumer rights, reform of Public Administration, reform of the judicial system and related institutions, combating corruption in Ukraine, development of civil society, deepening the scientific basis for implementing regional policy, improving the level of State defense capability.

Scientific problem. What mechanism ensures the progressive development of rural areas?

The purpose of the study. The development of the real sector of the economy, the implementation of an effective scientific, technical and innovation policy is provided through the development of Public Administration in rural areas, infrastructure, construction, the creation of a competitive system for generating knowledge, technology transfer, the development of an intellectual property management system, stimulating demand for innovation, integrating the scientific and technological potential of Ukraine into the world economy.

Methods and data. The study was based on the works of domestic and foreign researchers who dealt with the problems of Public Management and economics in rural areas during 2000–2020. On the basis of hypothetical prediction, generalization and abstract-logical method the content and role of imperatives of rural management have been substantiated.

Results. Our main task is to draw public attention to the creation of institutional and organizational foundations for the transition of State Development to a model of sustainable development. The development of a model for the sustainable development of productive forces should be based on the principles of limiting the country's development and the course of gradual economic and political integration into the European Union, declared by the Ukrainian government as a development guide for the near future. The basis for ensuring optimal territorial localization of the economic space is public administration and international cooperation in improving the strategic potential of rural areas.

Conclusions. Greening and public management of the development of public needs are focused on technological developments on the problems of resource conservation; formation of mechanisms of international responsibility in the field of public development and environmental protection; development of joint strategies and concepts; structural adjustment of economies, creation of a system of representative offices in international organizations and environmental forums.

EFFICIENCY AND PRODUCTIVITY ANALYSIS IN THE BANKING SECTOR: METHODS AND APPLICATIONS

Karolina Kriščiukaiytė

Vilnius University, Saulėtekio av. 9, 10222 Vilnius

karolinakris@gmail.com

In order to define the current trends of efficiency and productivity in the banking sector we can find many measurement tools in the scientific literature. They are used for decades years, volatile and modifiable each time.

Scientific problem: what are the reliable methods of efficiency and productivity or factor analysis of the banking sector?

The aim of the investigation to analyse and evaluate methods of efficiency and productivity factor analysis of the banking sector in the scientific literature.

Methods and data. Methods of analysis, comparison and aggregation of scientific literature sources were used. The data sources are as follow: bank of Lithuania, Association of Lithuanian banks, Statistical Department and data of Eurostat will be used for the research.

Results. Semi-non-parametric (double-bootstrap method) or completely non-parametric (conditional efficiency measures) methods can be used for the analysis of banking efficiency. The analyse would provide estimates and confidence intervals for coefficients that describe the influence of efficiency factors. By the purpose to ascertain the best scenario for efficiency bank's development, we suggest multicriteria analysis, using SAW, TOPSIS and EDAS methods to measure performance of the banking system. They can contribute to the academic literature in the sphere of determinants and their methods of research of dominated foreign banks business activity in concentrated markets.

Conclusion. The proposed research methodology allows to evaluate the efficiency and productivity factors of Lithuanian banks sector.

„FINTECH“ ĮTAKA BANKŲ SEKTORIUI

Karolina Kriščiukaiytė

Vilnius University, Saulėtekio av. 9, 10222 Vilnius

karolinakris@gmail.com

„Fintech“ daro įtaką bankams, kurie paprastai siūlo tradicines paslaugas ir produktus. Ši įtaka daugiausia pasireiškia per mažesnes skaitmenines sąnaudas dėl technologijų pažangos, patobulintus ir naujus produktus vartotojams.

Tyrimo tikslas: įvertinti „Fintech“ įtaką Lietuvos bankų sektoriui.

Tyrimo metodai: mokslinės literatūros, statistinių duomenų bei dokumentų analizė ir sintezė bei regresinės analizės metodai.

Rezultatai. Išanalizavus „Fintech“ ir bankininkystės sąveiką nustatytas didžiausias poveikis kredito ir likvidumo rizikai dėl padidėjusios konkurencijos. Be to, daro įtaką ir mokėjimo sistemoms ir informacijos valdymui dėl įvairiapusės technologinės pažangos, pigesnio ir saugesnio informacijos perdavimo.

Išvada. Lietuvos ir užsienio tyrimai rodo, kad „Fintech“ pasižymi inovacinėmis galimybėmis ir gyvybingumu, finansų sektorių, iš jo ir bankus, padaryti žymiai efektyvesnius dėl inovatyvių finansinių paslaugų ir produktų naudojimo. Reikėtų konstatuoti, kad Lietuvoje per mažai analizuojama ir vertinama „Fintech“ paslaugų sistema. „Fintech“ pagalba būtų galima pasiekti stabilų ir gana greitą verslo apimties augimą, pagerinti finansinių paslaugų kokybę, siekiant ekonomikos efektyvumo.

DRAUDIMO ĮKAINIŲ SKAIČIAVIMO METODIKOS PARENGIMAS IR PRITAIKYMAS LIETUVOS ŽEMĖS ŪKIO SEKTORIUJE

Artūras Lakis, Virginia Namiotko, Aistė Galnaitytė, Tomas Baležentis

Lietuvos socialinių mokslų centro Ekonomikos ir kaimo vystymo institutas

A. Vivulskio 4A-13 03220 Vilnius

arturas.lakis@laei.lt

Šiuo metu pasaulyje pasėlių draudimo įmokos sudaro apie 70 proc. visų draudimo įmokų ir tai yra svarbiausias draudimo žemės ūkio sektoriuje produktas. Lietuvoje vyraujančios gana nepalankios klimatinės ir oro sąlygos didina augalų auginimo riziką. Todėl siekiant valdyti rizikas žemės sektoriuje, reikalinga racionali draudimo įkainių skaičiavimo metodika, kuri skatintų ūkius naudotis draudimo paslaugomis.

Mokslinė problema – racionali draudimo įkainių skaičiavimo metodikos parengimas. Tokios metodikos įdiegimas žemės ūkio sektoriuje pagerintų veiklos rizikų valdymą, mažinančią ūkių finansinius nuostolius dėl nepalankių oro sąlygų.

Tyrimo tikslas – parengti draudimo įkainių skaičiavimo metodiką, kurios taikymas skatintų ūkius racionaliau valdyti veiklos rizikas ir intensyviau naudotis draudimo paslaugomis.

Duomenys ir metodai. Atliekant tyrimą buvo analizuojami Lietuvos ir užsienio šalių autorių mokslinė literatūra apie taikomas pasėlių draudimo sistemas užsienio šalyse. Taip pat buvo vadovaujama Lietuvoje galiojančiais teisės aktais, Lietuvos kaimo plėtros 2014–2020 metų programos nuostatomis, atsižvelgiama į dabartines rinkos sąlygas, taip pat remiamasi naujausiais pasėlius Lietuvoje draudžiančios įmonės VH Lietuva, Lietuvos statistikos departamento, Lietuvos Banko ir kt. viešais duomenimis apie vidutines kainas ir draudimo paslaugų poreikį. Ilgalaiškės derlingumo kaitos tendencijos atskiriems augalams buvo vertinamos taikant tiesinius trendus, kurie geriausiai atspindi Lietuvos augalininkystėje vyraujančias tendencijas.

Rezultatai. Parengta draudimo įkainių skaičiavimo metodika, kurioje įvertinti atsitiktiniai trumpalaikiai derlingumo pokyčiai, numatytos tikėtina derlingumo lygį tikėtinos draudimo išmokos skaičiavimui, apskaičiuotas racionalus draudimo įmokos dydis atsižvelgiant į visus įmanomus žalos tipus.

Išvados ir pasiūlymai. Parengta draudimo įkainių skaičiavimo metodika, kuri padės žemės ūkio produkcijos gamintojams racionaliau valdyti veiklos rizikas, susijusias su nepalankių klimato reiškinių grėsme. Nustatytos rodiklių reikšmės padeda optimizuoti atsiskaitymų išlaidas, pagerina priimamų sprendimų naudingumą, padeda pasiekti norimus veiklos rezultatus ir minimizuoti nesėkmės galimybę. siekiant geresnių rezultatų. Rekomenduojama žemės ūkio subjektams organizuoti nuolatinį kiekybinį derliaus rizikos vertinimą.

SOCIALINIŲ IŠMOKŲ ĮTAKA SKURDO RIZIKOS LYGIUI EUROPOS SĄJUNGOJE

Agnė Laužadytė-Tutlienė, Justyna Tupko

Vilniaus universitetas

Saulėtekio al. 9, 10222 Vilnius

agne.lauzadyte-tutliene@evaf.vu.lt

Pagrindinės Europos Sąjungos vertybės yra solidarumas, teisingumas ir socialinė sanglauda, o vienas iš penkių 2010 metais priimtų strategijos „Europa 2020“ tikslų buvo skurdo ir socialinės atskirties mažinimas. Visgi, dalis Europos Sąjungos gyventojų iki šiol neturi pakankamų išteklių oriam gyvenimui užtikrinti. O strategijos „Europa 2020“ vertinimo ataskaitoje išskiriama, kad dviejuose trečdaliuose ES šalių narių skurdo rizikos lygis padidėjo (lyginant su 2008 m. lygiu) ir tik keletui šalių pavyko šį rodiklį sumažinti. Todėl yra svarbu įvertinti ES šalių taikomų socialinės politikos priemonių veiksmingumą bei pateikti siūlymus dėl šių priemonių tobulinimo.

Mokslinė problema – Europos Sąjungos šalys vykdo socialinę politiką, padedančią mažinti socialinę atskirtį bei skurdo plitimą. Valstybėse narėse socialinės išmokos skurdo rizikos lygį sumažina net iki 20 procentų. Kiekviena valstybė šioms išmokoms skiria tam tikrą savo BVP dalį. Tačiau Europos Sąjungos narės yra skirtingos tiek ekonominio išsivystymo, tiek socialine prasme, o tai nulemia nevienodą skiriamų išmokų veiksmingumą.

Tyrimo tikslas – įvertinti Europos Sąjungos valstybių narių socialinės apsaugos išmokų įtaką skurdo rizikos lygio kitimui bei pateikti rekomendacijas.

Duomenys ir metodai. Tyrimo metu naudoti Europos Sąjungos statistikos tarnybos (EUROSTAT) duomenų bazės duomenys. Tyrimui taikyti panelinių duomenų modeliai ir įvertinta skirtingų socialinės apsaugos išlaidų rūšių įtaka skurdo rizikos lygio kitimui Europos Sąjungos šalyse.

Rezultatai. Išskirtos didžiausios skurdo rizikos grupės Europos Sąjungoje. Įvertintas skirtingų socialinių išmokų rūšių – pensijų ir piniginių pašalpų senatvėje, ligos ir sveikatos priežiūros išmokų, našlių ir našlaičių išmokų, negation išmokų, išmokų būstui, socialinės atskirties ir kitais atvejais mokamų išmokų, bedarbio išmokų bei šeimoms ir vaikams skirtų išmokų – skurdo lygio ES šalyse mažinimui. Pateiktos rekomendacijos dėl ES socialinių išmokų sistemų tobulinimo.

Išvados ir pasiūlymai. Tyrimas atskleidė, kad didžiausią skurdo riziką ES patyrė neįgalūs asmenys bei vyresni nei 64 metų amžiaus asmenys, o labiausiai skurdo rizikos lygį sumažino negalios ir senatvės išmokos. Padidėjus lėšoms, skirtoms negalios atveju 1 proc. nuo BVP, skurdo lygis sumažėjo 2,28 proc. Tuo tarpu lėšų, skirtų senatvės išmokoms padidėjimas 1 proc. nuo BVP sumažino skurdo lygį 1,04 proc. Remiantis šiais rezultatais rekomenduojama tobulinti ES šalių socialinių išmokų sistemas, didinant negalios ir senatvės išmokų proc. nuo BVP.

GLOBALIZACIJOS ĮTAKA EKONOMINEI PLĖTRAI IR PAJAMŲ NELYGYBEI

Agnė Laužadytė-Tutlienė, Viktorija Sobolevskytė

Vilniaus universitetas

Saulėtekio al. 9, 10222 Vilnius

agne.lauzadyte-tutliene@evaf.vu.lt

Pajamų nelygybė 2017 m. sausio mėn. Davose vykusiame Pasaulio ekonomikos forume buvo paminėta kaip viena iš pasaulinio masto problemų, nes „didėjanti turto ir pajamų nelygybė daugelyje šalių kelia vis didesnę spaudimą tiek aukšto, tiek žemo išsivystymo lygio valstybėms, atskleidama, kad gyventojams nesuteikiama pakankama socialinė apsauga; ypač pažeidžiamoms žemesnes pajamas gaunančių asmenų grupėms“ (The Global Risks Report 2017). Todėl tikslinga kiekybiškai įvertinti, kokią įtaką globalizacijos procesas daro valstybių ekonomikos plėtrai ir pajamų nelygybei.

Mokslinė problema. Gyventojų pajamų diferenciacija vyksta globaliu mastu, o skurdo rodikliai pasaulyje, nepaisant ekonomikos plėtos, išlieka aukšti. Todėl svarbu išsiaiškinti, ar intensyvėjantys globalizacijos procesai pasaulyje prisideda prie tolygesnio pajamų pasiskirstymo tarp visuomenės narių, ar priešingai – didina socialinę atskirtį tarp skirtingų socialinių sluoksnių, turtingiems valstybių piliečiams suteikiant galimybę dar labiau praturtėti, o skurstantiesiems toliau skursti.

Tyrimo tikslas – įvertinti pasaulio šalių globalizacijos, ekonomikos plėtos bei pajamų nelygybės rodiklių dinamiką bei ištirti globalizacijos proceso poveikį Europos šalių ekonomikos plėtrai ir pajamų nelygybės pokyčiams.

Duomenys ir metodai. Tyrimo metu naudoti Europos Sąjungos statistikos tarnybos (EUROSTAT) duomenų bazės, Jungtinių Tautų plėtos programos ir Šveicarijos Ekonomikos Instituto duomenys. Tyrimui taikyta koreliacinė ir regresinė analizė ir įvertinta, kaip ekonominės globalizacijos rodikliai veikia ekonomikos plėtos rodiklius bei GINI koeficientą.

Rezultatai. Atlikta pasaulio šalių globalizacijos, ekonomikos plėtos bei pajamų nelygybės rodiklių dinaminė analizė, o taip pat koreliacinė analizė tarp KOF indekso, GINI koeficiento bei globalizaciją ir ekonomikos plėtrą atspindinčių rodiklių Europos šalyse. Siekiant ištirti globalizacijos poveikį ekonomikos plėtrai atlikta pasirinktų šalių KOF indekso bei ekonominės plėtos rodiklių porinė regresinė analizė. Globalizacijos poveikio pajamų nelygybei tyrimui pasitelkta daugialypė regresinė analizė, kurios metu įvertintas ekonominės globalizacijos rodiklių poveikis GINI koeficientui.

Išvados ir pasiūlymai. Remiantis tyrimo rezultatais siūloma Europos šalių vyriausybėms skatinti tarptautinės prekybos plėtrą, tačiau reguliuoti pigios darbo jėgos iš užsienio srautus bei kelti vietinių darbuotojų kvalifikaciją. Taip pat vyriausybės, siekdamos tolygesnio pajamų pasiskirstymo tarp visuomenės narių, turėtų skatinti tiesiogines užsienio investicijas bei portfelines investicijas.

DIDESNĖS PRIDĖTINĖS VERTĖS ŽEMĖS IR MAISTO ŪKYJE KŪRIMO GALIMYBĖS

Rasa Melnikienė

*Lietuvos socialinių mokslų centro Ekonomikos ir kaimo vystymo institutas
A. Vivulskio 4A-13 03220 Vilnius
rasa.melnikiene@laei.lt*

Vienas iš pagrindinių šiuo metu tikslų, minimų ne tik žemės ūkio politikos, bet ir kitų sektorių skatinimo kontekste, yra pridėtinės vertės didinimas žemės ir maisto ūkyje.

Tyrimo tikslas – įvertinti didesnės pridėtinės vertės kūrimo galimybes žemės ir maisto ūkyje.

Naudoti tyrimo **metodai**: mokslinės literatūros, statistinių duomenų bei dokumentų analizė ir sintezė.

Rezultatai. Žemės ūkyje darbuotojo sukuriama pridėtinė vertė yra mažesnė nei vidutiniškai ūkyje, rodo ekonominį dėsningumą, o ne sektoriaus atsilikimą, kurį, neva, reikia įveikti modernizavimo ir gamybos intensyvinimo priemonėmis. Žemės ūkyje gamyboje mechanizmų taikymą ir technologijų modernizavimą riboja tai, kad gamybos procesas remiasi biologiniais ištekliais. Be to, didelę dalį žemės ūkyje naudojamo kapitalo vertės sudaro žemė, kuri yra ribotas išteklius ir kuriai neskaičiuojamas nusidėvėjimas. Dėl šios priežasties bendrosios pridėtinės vertės žemės ūkyje rodiklis, palyginti su kitų sektorių analogišku rodikliu, yra mažesnis. Taigi visose ekonomiškai išsivysčiusiose šalyse žemės ūkyje SD sukuriama bendroji pridėtinė vertė yra žymiai mažesnė nei pramonėje ar prekyboje.

Išvada. Lietuvos gamintojai turi tam tikrą ryškų konkurencinį pranašumą prieš užsienio gamintojus, nes vartotojams tapo svarbu, ar maisto gamybos procese greta ekonominės vertės kuriama socialinė ir aplinkosauginė vertė.

EFFECTS OF CROP INSURANCE IN LITHUANIA

Virginia Namiotko, Aistė Galnaitytė, Irena Kriščiukaitienė

*Lithuanian Centre for Social Sciences, Institute of Economics and Rural Development
A. Vivulskio Str. 4A-13, 03220 Vilnius
virginia@laei.lt*

Agricultural production is affected by many uncontrollable weather-related events, especially under climate change conditions. Crop insurance is one of the financial tools that agricultural producers can use to cope with this type of risk. This issue is of particular importance in the period of the development of risk management measures beyond 2020 in order to adapt agriculture to changing climate conditions and achieve the European Green Deal's long-term objectives.

The aim of the investigation is to present effects of crop insurance in Lithuania.

Methods and data. Propensity score matching approach was used to measure effects of crop insurance in Lithuania. In order to pair treated and non-treated units, nearest neighbour matching was used. Farm-level data for the year 2008–2017 from Farm Accountancy Data Network was used.

Results. Adoption of crop insurance in Lithuania in 2008–2017 was rather low. However, insured crop area in Lithuania showed an upward trend during the research period. Adoption of crop insurance in Lithuania in 2008–2017 was influenced by several farmer personal and farm characteristics. Crop insurance did not yield statistically significant effects on production and investment indicators of Lithuanian farms.

Conclusions. Crop insurance did not yield statistically significant effects on production and investment indicators of Lithuanian farms. This is mainly due to governmental ad hoc disaster payments and support under the Common Agricultural Policy. However, more detailed research is needed to get a complete picture of effects of crop insurance.

INTERNET PLATFORM AS A INSTRUMENT FOR COOPERATION BETWEEN A FARMERS' COOPERATIVE AND A FOOD COOPERATIVE

Andrii Panteleimonenko

*Poltava State Agrarian Academy, Ukraine, Poltava
panteleimonenko.andrii@pdaa.edu.ua*

Scientific problem. The experience of «Oklahoma food cooperative» (USA) and similar cooperatives, which are popular in the USA and Canada, can be very useful for Ukraine and other countries.

Results. The functional feature of «Oklahoma food cooperative» is that one cooperative successfully combines the interests of two groups of participants – farmers and consumers (ordinary people) who want to reduce their costs. This allows them to make an online platform (such as an online store). But the fundamental difference between a cooperative and a private online store is that the owners and users of the online platform (as well as the cooperative itself) are farmers and consumers. The former can post information on the available agricultural products on the platform for further sale, and the latter can use it to order what they need to buy. In this case, the producer and consumer cooperate mutually beneficially without trade intermediaries.

Conclusions. This idea can be borrowed in Ukraine and other countries. However, due to the peculiarities of cooperative legislation, it is necessary to establish not one, but two cooperatives – sales for farmers and food for consumers. At the same time, it is advisable to place the Internet platform on the website of the farmers' cooperative.

SUSTAINABLE MULTI-FUNCTIONAL RURAL DEVELOPMENT

Mariia Plotnikova

*Polissia national university
Staryi Blvd 7, 10008 Zhytomyr Ukraine
mfplotnikova@gmail.com*

Optimization of relations "man-nature" is implemented through the harmonization of the Company's interaction with natural systems through organic farming, permaculture design, nature congruous wasteless management and livelihood, meeting consumer needs, restoration of the natural resource potential, the introduction of renewable energy sources, adequate methods of education and training in power system improvement parts of the world. Trends for the demise of rural areas accompanied by appearances and growth of new settlements in rural areas.

Scientific problem. What is inhabited settlements are self-sufficient?

The aim of the investigation is to present the search and substantiation of directions and mechanisms of rural territories revival based on their sustainable development and the self-reliance of industrial, socio-economic and ecological activity.

Methods and data. The analysis of selected inhabited settlements is based on statistical methods and sociological research. According to the model specification, Ukraine has reduction of 600 inhabited settlements. More than 3 million families do not have official employment and conduct in-kind farming with 67% reliability forecast of lack of financial income. Family homestead-level panel data for the year 2014–2020 from own social research was used.

Results. The strategic importance for the development of rural areas and forming the foundation for the nation's self-determination, food and economic security governance steering vector in the direction of the law based on the rights of any of the Ukrainian family wanting to get 1 hectare of land with a view to equipping family homesteads free of charge, without sale or pledge but only with the right to transfer it inherited. Today there are about hundred family homestead settlements at different stages of formation which are placed in all regions of Ukraine. The average settlers' age is 35 years with a greater part of young workers of a childbearing age. The realization of the Conception "The Family homestead" allows solve the spectrum of social-ecological and economic tasks of rural territories development without additional financing from local and state budgets. Public-private partnerships towards purposeful and organized work on the planned development of the network of settlements in rural areas will increase revenues to local and national budgets and solve socio-economic problems on territories. Mechanism of rural territories' achieving of self-sufficiency is based on: 1) their development as a non-stop movement, the evolution of space and structures in it, multi-vector nature of the development is realized through a variety of forms and methods of achieving it, as well as the ongoing process of transformation; 2) man as a living self-developing system is inextricably linked to self-development of the environment, which is possible due to the optimization of natural farming, permaculture design, wasteless life, the introduction of renewable energy sources, bio adequate methods of education and training.

Conclusions. Now the united territorial communities (OTG) must deal with all issues of the life of their population. Societies of owners of apartment buildings (condominiums – OSMD) and OTG as self-organized structures solve the issues of interaction with stakeholders and the harmonization of relations between man and nature. Rural residents almost do not use chemicals for fertilizer and plant protection. Urban residents make an advance payment for products and reduce the risks of rural residents, rest and restore their health in rural areas. Green rural tourism is popular among them. Cooperation between OSMD and OTG will contribute to the gradual reduction of dependence on agricultural imports. The existing management practice in Ukraine has witnessed that creation of the family homesteads with all essential things provides investments no less than 40 thousand euro for 10 years period. The territory of the average Ukrainian village of 250 ha make 10 million euro of private investments during 10 years.

INVESTICIJŲ GRAŽOS Į PIENININKYSTĖS ŪKIUS VERTINIMAS

Rolandas Rakštys

Vytauto Didžiojo universitetas

Universiteto g. 10, 53356 Akademija, Kauno rajonas

rolandas.rakstys@vdu.lt

Pienininkystės sektorius Lietuvoje jau daugelį metų susiduria su ekonominėmis problemomis apsprendžiančiomis pienininkystės ūkių ir laikomų melžiamų karvių mažėjimą. Nors vidutinis pieno primilžis iš karvės didėja, bendras primelžto pieno kiekis turi tendenciją mažėti. Perdirbimo įmonės kompensuodamos žaliavos trūkumą pieną importuoja. Dalis didesnių pienininkystės ūkių, laikančių 200-300 melžiamų karvių, ryžtasi investuoti į naujų tvartų statybą ir bandos didinimą, tačiau vis daugiau mažesnių ūkių iš šio verslo pasitraukia. Argumentų atsisakyti pienininkystės verslo yra ne vienas, tačiau paprastai minima maža pieno supirkimo kaina. Priimant sprendimą investuoti į pienininkystės ūkių plėtrą svarbu žinoti prie kokių sąlygų šios investicijos atsipirks, ar šios sąlygos atskiram ūkiui yra pasiekiamos.

Mokslinė problema – kokie yra ekonomiškai naudingų investicijų į pienininkystės ūkius parametrai.

Tyrimo tikslas – nustatyti prie kokio karvių skaičiaus ir primilžio realiosios investicijos į pienininkystės ūkį yra ekonomiškai naudingos prie esamų pieno supirkimo kainų Lietuvoje.

Metodika. Remiantis pasirinktais trimis karvidžių dydžiais (80, 160 ir 240 vietų), atitinkančiais karvidės modulinės plėtros koncepcija, bei dviem technologiniais procesais (mechanizuotas ir automatizuotas), parengtos investicijų į tvarių karvidžių statybą ir įrangą sąmatos, sudaryti efektyvus šerimo racionai (primilžis iš karvės – 7000, 9000 ir 11000 kg), paskaičiuotas išlaidų poreikis pašarams. Remiantis šiomis sąlygomis, nustatyti investicijų grąžos rodikliai – vidinė grąžos norma ir investicijų atsipirkimo trukmė. Papildomai įvertintos investicijų finansavimo iš skolinų lėšų galimybės, bei investicinės paramos poveikis analizuojamiems rodikliams.

Rezultatai. Investicijų dydis į nagrinėjamo dydžio karvės sudaro nuo 843 iki 1753 tūkst. Eur. Didesniuose tvartuose investicijų poreikis vienai karvei yra mažesnis. Teigiamai vertinti galima tik didžiausių tvartų (M-240 ir A-240) ir vidutinio dydžio automatizuoto tvarto (A-160) investicijų grąžą prie 9000 ir 11000 kg primilžių bei mechanizuoto tvarto (M-160) investicijų grąžą prie primilžio 11000 kg (rodiklis didesnis už palūkanų norma, t. y. 3,5 proc.). Visi mažieji tvartai turi nepriimtina vidinę grąžos normą.

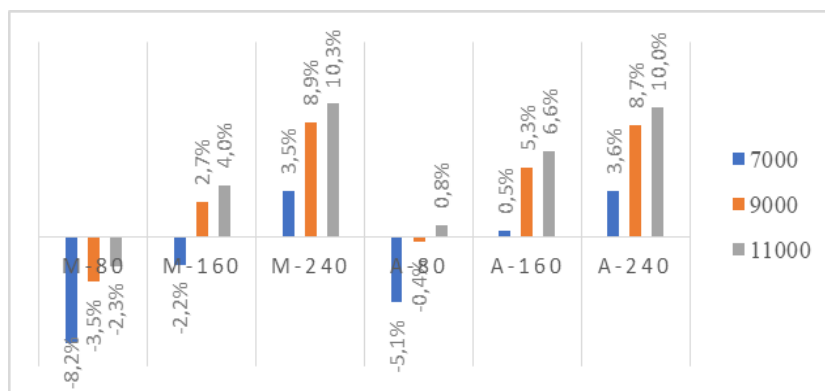

Pav. Vidinės grąžos normos priklausomybės nuo investicijų dydžio ir primilžio

Išvados. Investicijos į 80 vietų tvartus, nenumatant jų plėtros nėra tikslingos. Investicijos į tokius tvartus galėtų būti naudingos tik gaunant didesnę investicinę paramą. Investicinės paramos realusis intensyvumas statant 80 vietų tvartus turėtų sudaryti bent 45–50 proc. Tai sąlygotų teigiamą investicijų grąžą ilgalaikiame laikotarpyje, o trumpuoju laikotarpiu sumažintų nemokumo riziką. 160 vietų tvartų ekonominis naudingumas galimas prie didesnių primilžių, t. y. nuo 9000 kg. 240 vietų tvartų tvartai net esant 7000 kg primilžiui turi teigiamą pinigų srautą, tačiau priimtina lygiui reikalingas 9000 kg primilžis. Investicijų grąža į 80 ir 160 vietų automatizuotus tvartus turi geresnius investicijų grąžos rodiklius, lyginant su mechanizuotais. Tačiau 240 vietų mechanizuotas tvartas, ekonomine prasme, pranašesnis už 240 vietų automatizuotą tvartą. Mažesnio mechanizuoto tvarto atsiperkamumą mažina priestato (melžimo bloko) statybų vertė, didesniame tvarte priestato vertė nėra tiek reikšminga. Siekiamas primilžis iš karvės turėtų būti bent 9000 kg ir didesnis. Apskaičiuota pieno savikaina iš tiesioginių išlaidų esant 11000 kg primilžiui yra nežymiai didesnė, lyginant su išlaidomis 9000 kg primilžiui pasiekti, tačiau pilnoji savikaina – mažesnė.

KOMANDITINĖS KOOPERATINĖS BENDROVĖS (KOOPERATYVO) ĮTEISINIMAS

Julius Ramanauskas
Klaipėdos universitetas
S. Neries g. 5, LT-92227 Klaipėda
Juliuss.ramanauskas@gmail.com

Kooperatyvų ekonominę veiklos naudingumą gali užtikrinti tik stambūs, gebantis konkuruoti rinkoje, kooperatyvai. Tačiau tokių kooperatyvų steigimo ir veiklos vystymo finansavimui reikia daug lėšų. Tad pagrindiniai tokių kooperatyvų steigimo trikdžiai – finansinio kapitalo trūkumas. Šią problemą spręsti gali padėti komanditinių kooperatyvų steigimas. Tačiau tokiems kooperatyvams steigti Lietuvoje nėra sukurtas juridinis pagrindas.

Mokslinio tyrimo *problema* formuluojama tokiu klausimu: kokie galimi komanditinių kooperatyvų steigimo ir vystymo finansavimo šaltiniai bei kokiais būdais ir priemonėmis galima šios šaltinius panaudoti? **Tyrimo tikslas** – apibrėžti galimus komanditinių kooperatyvų steigimo ir vystymo finansavimo šaltinius bei jų panaudojimo būdus ir priemones, grindžiant šios srities teorijos ir praktikos analizės rezultatais. Sudaryti komanditinių kooperatyvų steigimo ir vystymo mechanizmo modelį.

Metodika. Išnagrinėta Vokietijos akcinių komanditinių bendrovių (*Kommanditgesellschaft auf Aktien*), Prancūzijos akcinių komanditinių bendrovių (*Societe en commandite par actions*), Didžiosios Britanijos, JAV ir kt. šalių tokių įmonių steigimo ir veiklos vystymo kapitalo formavimo patirtis. Remiantis šios analizės ir teorinių šaltinių studijos rezultatais apibrėžti komanditinių kooperatyvų steigimo Lietuvoje finansavimo šaltiniai, jų naudojimo galimybės bei ekonominis naudingumas.

Rezultatai. Parengtas Kooperatinių bendrovių (kooperatyvų) įstatymo naujos redakcijos projektas, reglamentuojantis tikrųjų ir komanditinių kooperatinių bendrovių steigimą, reorganizavimą, valdymą, kapitalo formavimą, pelno paskirstymą, likvidavimą. Suformuluotos šio projekto įgyvendinimo rekomendacijos.

ŽEMĖS ŪKIO PASLAUGŲ KOOPERAVIMASIS

Julius Ramanauskas
Klaipėdos universitetas
S. Neries g. 5, LT-92227 Klaipėda
Juliuss.ramanauskas@gmail.com

Globalių pokyčių fone vis aktualesnis tampa gebėjimas darniai panaudoti santykinai ribotus žemės ūkio subjektų turimus gamybinius pajėgumus.

Problema – kokių būdų, metodų ir priemonių taikymas leidžia sudaryti galimybes kooperuotam žemės ūkio technikos naudojimui žemės ūkio subjektams?

Tyrimo tikslas – pagrįsti žemės ūkio subjektų kooperuoto technikos naudojimo poreikį, jo reikšmę bei įgyvendinimo galimybes, taikant išsiaiškintas priemones bei tam sukurtą internetinę informacinę platformą.

Tyrimo metodika. Pradiniame tyrimo etape anketavimo būdu surinkta informacija iš 75 ūkio subjektų. Apklausa buvo atliekama betarpiškai bendraujant su ūkininkais, taip pat panaudojus interneto psl. „Manoapklausa“ (<https://apklausa.lt/f/zemes-ukio-subjektu-bendradarbiavimas-internete-dqt1esl.fullpage>)¹.

Rezultatai. Tyrimo metu nustatyta, kad šiuo metu labai nedidelis ūkininkų skaičius teikia žemės ūkio paslaugas kitiems ūkininkams ir naudojami kitų ūkininkų paslaugomis. Didesnių žemės ūkio valdų savininkai dažniau teikia žemės ūkio paslaugas kitiems ūkininkams bei naudojami kitų ūkininkų paslaugomis nei mažesnių žemės ūkio valdų. Viena menko bendradarbiavimo priežasčių – informacijos apie paslaugų teikėjus ir pageidaujantiems gauti paslaugas trūkumas.

Rekomendacija. Siūloma parengti ūkininkų bendradarbiavimo platformą, patogią ir paprastą techninių paslaugų „ekonominės naudos“ skaičiavimo metodiką, mokymo programą ir organizuoti ūkininkų mokymus.

¹ Tyrimai atlikti kartu su UAB „Corner case“ ir VDU Žemės ūkio akademijos mokslininkais vykdant projektą „Žemės ūkio subjektų bendradarbiavimo ir dalijimosi platforma“ (Nr. S-J05-LVPA-K-04-0015).

STRATEGINIAI ŽEMĖS ŪKIO VERSLO RIZIKOS VEIKSNIŲ VALDYMO SPRENDIMAI

Asta Raupelienė, Darius Saveikis

Vytauto Didžiojo universitetas

Universiteto g. 10, 53356 Akademija, Kauno rajonas

Žemės ūkio sektorius išsiskiria iš kitų sričių tam tikrais požymiais (neatsiejama priklausomybė nuo gamtos, klimatinė sąlygų, biologinio turto), dėl kurių yra laikomas padidintos rizikos sritimi. Atsižvelgiant į pasirinktą rizikos valdymo strategiją, atsakas į riziką išlieka gana svarbus ir atsakingas veiksmas, užtikrinantis stabilumą bei efektyvią veiklą. Todėl rizikos valdymo strategijos ir tinkamų priemonių pa(s)rinkimas bei pritaikymas, siekiant apsisaugoti ir kovoti su rizikomis žemės ūkio sektoriuje, yra neatsiejama didelę vertę kuriančio sektoriaus efektyvios veiklos dalis.

Problema. Kokie strateginiai sprendimai padėtų sumažinti rizikos veiksnių įtaką žemės ūkio verslui?

Darbo tikslas. Pasiūlyti strateginius žemės ūkio verslo rizikos veiksnių (su)valdymo sprendimus.

Tyrimo metodika. Lietuvos ir užsienio autorių mokslinės literatūros, anketinė apklausa ir duomenų sisteminimas.

2020 m. anketiniu būdu apklausta 284 respondentų, iš kurių 235 ūkininkai, 11 – uždarnosios akcinės bendrovės arba akcinės bendrovės, 10 – žemės ūkio bendrovės, 6 žemės ūkio kooperatyvai ir 36 – kita.

Rezultatai. Mokslinėje literatūroje nurodoma, kad žemės ūkio sektoriaus išskirtinumą lemia tokie veiksniai kaip: sezoniškumas, nepakankamas verslo lankstumas, žaliavų kainų kintamumas, ilgas gamybos ciklas ir lėtas kapitalo apyvartumas, aukštas žemės ūkio produktų gedimo laipsnis bei kita. Tačiau mokslinių darbų, kurie apimtų išsamius ir kompleksinius žemės ūkio verslo veiksnių rizikos tyrimus, beveik nėra.

Atsižvelgiant į gerosios praktikos užsienio pavyzdžius tiek tiekimo grandinės valdyme, tiek žemės ūkio verslo rizikos valdyme, bei į žemės ūkio verslo struktūrą ir išskirtinę specifiką, identifikuoti pagrindiniai rizikos veiksniai, darantys didžiausią poveikį Lietuvos geografinėje teritorijoje veikiantiems žemės ūkio verslo subjektams - operacinės (gamybinės) rizikos, finansinės rizikos, rinkos rizikos ir bendra korporatyvinės rizikos. Rizikos veiksnius atskleidžiantys klausimai suskirstyti į keturias grupes.

Kompleksiškai ištyrus rizikos veiksnius, pasiūlyta trylika strateginių sprendimų, kurie praktiškai padėtų spręsti darnaus žemės ūkio verslo valdymo klausimus.

Išvados

1. Žemės ūkio sektoriaus rizikų įvairovė, sutinkama tiek praktikoje, tiek mokslinėje literatūroje, apsunkina ir žemės ūkio rizikos, kaip sąvokos, aiškinimą bei supratimą, ir teisingą bei tinkamą rizikų identifikavimą. Lietuvos geografinėje teritorijoje veikiantiems žemės ūkio verslo subjektams reikšmingą riziką (su)kelia operacinės (gamybinės) rizikos, finansinės rizikos, rinkos rizikos ir bendrakorporatyvinės rizikos - rizikų veiksniai.

2. Nustatyta, kad didelė dalis rizikos veiksnių žemės ūkio verslo subjektams kyla būtent dėl valstybės institucijų ir (ar) vyriausybės ar jai pavaldžių ministerijų lygmenyje ir (ar) kompetencijoje (ne)priimamų sprendimų, kurių daugumos žemės ūkio verslo subjektai net neturi objektyvių galimybių ir (ar) ne (be) gali daryti įtaką.

3. Tyrimų rezultatais darytina išvada, kad valstybė turi rasti balansą tarp rizikų mažinimo ir ūkininkavimo galimų apimčių (ne)ribojimo administracinėmis priemonėmis, siekiant (ap)riboti rizikos augimą ir grėsmes, įvertinant tai, kad ūkininkai yra itin pažeidžiama ir tampa vis rizikingesne žemės ūkio verslo subjektų grupe.

HOW COMPANIES WILL SUCCEED TO TRANSFORM TO VIRTUALITY

Diana Satkutė

*MB „Iprocess consulting“
K. Donelaičio g. 33-512 Kaunas
diana@iprocess.lt*

Given the rapid pace of change, some organisations might struggle to survive. It's an issue if they will be able to learn to transform their businesses in the online domain.

Scientific problem. The economic, political, and global environments are posing grave threats to the survival of major organisations. To endure, they will have to learn to transform their selves – to offer services remotely or trade online. It is precisely these great organisations who await a return to the previous ecosystem, the previous economic, political and competitive conditions.

The aim of investigation is to present the transformation of organizations to virtuality.

Methods of data. The analyses of downsize economic situation in industry.

Results. Experience shows that large organisations are downsizing because they can't handle their size anymore – the organisation “consumes” its own profits. That's the trap for the great organisations – secret inefficiencies, unmeasurable by any company key performance indicators (KPI). If a company's operational KPI is in euro, then the process KPI is units and time.

Thus, process-oriented organisations, which monitor the activities done by every staff member, can quickly transform. And it does not matter what size the company in question is – it quickly finds its bearings when profits are lost, and urgent decisions need to be made because the KPIs of all processes are visible and clearly measurable.

Conclusions. The main reasons for extinction of organisations:

- inability to physically serve clients because not all businesses are able to transition their business online;
- the websites of small businesses are filled with algorithm mistakes, which leaves them invisible in online searches, making it difficult to attract enough customers;
- organisations, which direct their operation toward staff functions, are mired in process chaos, cutting into the organisation's profits.

We can be certain that some organisations will endure. It will be those who manage to guide their businesses based on the KPI of their business processes, where:

- every wasted activity is visible;
- operational decisions are made with minute precision;
- every staff member's contribution to profit generation is visible;
- the opportunities offered by the online domain are quickly mastered.

The organisation of the future is a virtual organisation, which has learnt to rise up and survey from a bird's eye view all the favourable opportunities and possibilities.

HIGHER EDUCATIONAL INSTITUTIONS SUPPORT ACTIVITIES IN UKRAINE

Oleh Skydan, Iryna Lytvynchuk
Polissia National University
10008, Staryi Blvd. 7, Zhytomyr, Ukraine
skydanoleg@ukr.net, Iryna.lytvynchuk@ukr.net

Decentralization reform in Ukraine, started at 2014, has opened the number of opportunities for the amalgamated communities. As a result of the transfer of authority and responsibility from the central government to subordinate government organizations and/or the private sector, incomes of local budgets have increased from 68,6 to 275 billion UAN. However, the level of local budget expenditures per person in 2021 still is not satisfying. Our assumption is that project management approach can produce additional outputs for communities and contribute to sustainable outcomes.

Scientific problem: in what way the higher educational institutions (HEIs) can support the project management for local development (PM4DEV)?

The aim of the investigation is to propose a mechanism for optimizing local development models with the support of HEIs through the project management methodology

Methods and data. The methodological basis of the study is a set of methods of economic comparative studies and benchmarking — to compare local development project managing models of the world and find the best relevant practices.

Results. The analysis of investigations of grant activities at 1470 Ukrainian hromadas, created since 2014, shows that the main disadvantages of independent community grant applications for participation in local development projects are: irrelevance of the problem, weak logical-structural matrix, unrealistic idea, inexpediency and irrationality of the proposed solution, unreasonableness of the proposed costs, inaccessibility of evaluation of results, low social significance, instability of expected results and more.

Conclusions. For private representatives of communities, project management support from HEIs should be carried out according the American advisory extension model with an accent to the implementation of the technical activities designed as part of the project's proposal for funding. Meanwhile, with the local authorities HEIs should strategically work according the so-called "pro bono" model by helping them to plan the overall management of the local development projects.

TVARAUS ŪKININKAVIMO METODIKOS PARENGIMAS IR PRITAIKYMAS LIETUVOS ŪKIUOSE

Virgilijus Skulskis, Irena Kriščiukaitienė, Virginia Namiotko, Aistė Galnaitytė

Lietuvos socialinių mokslų centro Ekonomikos ir kaimo vystymo institutas

A. Vivulskio 4A-13 03220 Vilnius

virgilijus.skulskis@laei.lt

Žemės ūkyje vienas iš svarbiausių veiksnių, užtikrinančių ūkių gerus ekonominius rodiklius – dirvožemio kokybė. Nuo jo priklauso augalų derlingumas, išlaidos, susijusios su tręšimu ir augalų apsaugos priemonėmis bei produktų kokybė. Todėl siekiant sustabdyti dirvožemio būklės blogėjimą, reikalingas tvarus dirvožemio ir viso ūkio veiklos valdymas.

Problema – neužtikrinamas ūkinės veiklos efektyvumas ir pajamų didėjimas ir pernelyg neigiama ūkininkavimo įtaka aplinkai.

Tikslas – parengti tvaraus ūkininkavimo metodiką, kurios pritaikymas ūkiuose skatintų juose gerinti vadybą, diegiant technologines naujoves, optimizuojant ūkio veiklą, racionaliai naudojant žemės ūkio techniką ir tausojant aplinką.

Duomenys ir metodai. Naudoti statistiniai duomenys iš SD, ŽŪIKVC, LSMC Ekonomikos ir kaimo vystymo instituto, atliktas integruotas ūkio veiklos vertinimas naudojant matematinius metodus.

Rezultatai. Parengta tvaraus ūkininkavimo metodika, kurioje pristatomos investicijų į žemės ūkio techniką efektyvumo didinimo galimybės ir optimalios pasėlių struktūros nustatymas. Remdamiesi šia metodika, žemės ūkio subjektai galės analizuoti bei vertinti savo ūkio efektyvumo parametrus ir numatyti kryptis ūkio veiklos efektyvumo didinimui.

Išvados ir pasiūlymai. Parengta tvaraus ūkininkavimo metodika, kuri padės žemės ūkio produkcijos gamintojams įvertinti savo ūkius tvarumo aspektu. Nustatytos rodiklių reikšmės rodo, kurioje srityje – ekonominėje, socialinėje ir technologinėje – ūkiai turėtų priimti radikalesnius sprendimus siekiant geresnių rezultatų.

AVIŲ VILNOS PASIŪLOS TERMOIZOLIACINĖMS MEDŽIAGOMS PASTATŲ IR PATALPŲ APŠILTINIMUI GAMINTI PROGNOZAVIMAS

Virgilijus Skulskis, Irena Kriščiukaitienė, Virginia Namiotko, Aistė Galnaitytė

Lietuvos socialinių mokslų centro Ekonomikos ir kaimo vystymo institutas

A. Vivulskio 4A-13 03220 Vilnius

virgilijus.skulskis@laei.lt

Lietuvoje susidarantis avių vilnos perteklius, ūkininkus ir mokslininkus skatina ieškoti tolesnio jos panaudojimo būdų. Viena tokių galimybių yra termoizoliacinių medžiagų pastatų ir patalpų apšiltinimui gamyba. Tačiau tam reikalinga užtikrinti pakankamą avių vilnos pasiūlą termoizoliacinių medžiagų gamintojams.

Mokslinė problema – nėra įvertinta avių vilnos pasiūla termoizoliacinių medžiagų gamybai pastatų apšiltinimui.

Tyrimo tikslas – įvertinti avių vilnos pasiūlos tolesnio panaudojimo gaminant termoizoliacines medžiagas pastatų ir patalpų apšiltinimui potencialą Lietuvoje.

Duomenys ir metodai. Prognozuojant avių vilnos kaip žaliavos, reikalingos tolesniam perdirbimui, kiekius buvo naudoti ŽŪIKVC duomenys apie avių skaičių pagal veisles ir LSMU GI duomenys apie prikirtos vilnos kiekius pagal veisles už 2015–2020 m. Prognozavimui naudotas tiesinės porinės regresijos modelis.

Rezultatai. Siekiant įvertinti vilnos kaip žaliavos, reikalingos tolesniam perdirbimui, kiekius buvo atlikta avių vilnos kiekio prognozė iki 2025 m. Prognozavimo rezultatai atskleidė, kad 2021–2025 m. avių skaičius padidės nežymiai: nuo 154,8 iki 155,1 tūkst. vnt. Analogiška tendencija stebima ir prognozuojant avių vilnos kiekį, kuris turėtų padidėti nuo 326 t 2021 m. iki 327 t 2025 m.

Išvados. Prognozuojama, kad per 2021–2025 m. laikotarpį Lietuvoje esama avių vilnos pasiūla dar nežymiai padidės. Pagrindinė priežastis – siekiamybė panaudoti šalutinę avių produkciją įvairioms reikmėms ir gauti papildomas pajamas, kurios skatintų ūkius laikyti daugiau avių.

ŽEMĖS ŪKIO NAUDMENŲ IR JŲ NUOMOS KAINOS SVARBA ŽEMĖS ŪKIO PRODUKCIJOS GAMYBAI

Vaida Šapolaitė

Lietuvos socialinių mokslų centro Ekonomikos ir kaimo vystymo institutas

A. Vivulskio g. 4A-13 LT-03220 Vilnius

vaida.sapolaite@laei.lt

Atliekant žemės ūkio veiklos analizę, dažnai vertinami gamybos veiksniai, kuriantys žemės ūkio produkciją. Žemė yra išskirtinis gamybos veiksnys žemės ūkio produkcijos gamyboje, todėl yra svarbu vertinti žemės ir jos nuomos kainas ir jas lemiančius veiksnius.

Mokslinė problema – nenustatytas žemės ir jos nuomos kainų poveikis žemės ūkio produkcijos gamybai.

Tyrimo tikslas – įvertinti žemės ir jos nuomos kainų poveikį žemės ūkio produkcijos gamybai.

Duomenys ir metodai. Šiame darbe nagrinėjama žemės ūkio naudmenų ir jų nuomos kainų pokyčiai ir palyginimas tarp ES šalių 2011–2019 m. laikotarpiu. Tyrimui naudoti iš Eurostato žemės ūkio naudmenų kainos ir nuoma iš Europos Komisijos ŪADT duomenys. Naudoti analizės, palyginimo, apibendrinimo metodai.

Rezultatai. Per nagrinėjamą laikotarpį daugelyje ES šalių ženkliai išaugo žemės ūkio paskirties kainos, tačiau šis kainų padidėjimas vyko netolygiai. Atlikto tyrimo duomenimis, didžiausias žemės ūkio naudmenų hektaro kainų augimas per 2011–2019 m. buvo Čekijoje (4 kartus), Lietuvoje ir Estijoje (3 kartus), taip pat Vengrijoje ir Lenkijoje (2 kartus), Latvijoje (1,7 karto), o kitose ES šalyse augo kiek lėčiau.

Išvados. Nustatyta, kad žemės ūkio naudmenų kainą lemia žemės gamybos ir vietos ypatybės, taip pat žemės rinkos sąlygų skirtumai tarp pirkėjų grupių, pasiūlos ir paklausos rinkoje. Kita vertus daugelis ūkininkų žemę išsinuomoja kaip trumpalaikį ar ilgalaikį ūkininkavimo sprendimą, todėl žemės nuomos kaina yra dar vienas veiksnys, kuris turi poveikį žemės ūkio produkcijos gamybai.

ATSAKINGAS VARTOJIMAS PANDEMIJOS METU

Ligita Šimanskienė, Jurgita Paužuolienė, Erika Župerkienė

Klaipėdos universitetas, S.Neries 5, Klaipėda

Ligita.simanskiene@ku.lt, j.pauzuoliene@gmail.com, erika.zuperkiene@ku.lt

Atsakingas vartojimas ir tarsi bei į aplinkosauginius reikalavimus orientuota gamyba prisideda prie darnaus vystymosi tikslų įgyvendinimo, mažina būsimo ekonominės, aplinkosauginės ir socialinės išlaidas, stiprina ekonominę konkurencingumą ir mažina skurdą.

Sprendžiant atsakingo vartojimo elgesio pokyčius krizių metu, buvo suformuluotas **probleminis klausimas**: kaip pandemijos metu pasikeitė vartotojų atsakingo vartojimo įpročiai Lietuvoje ir kai kuriose Europos šalyse?

Metodai: mokslinės literatūros šaltinių analizė, sisteminimas, sintezė, apibendrinimas, kiekybinis tyrimas, duomenų apdorojimas. Apklausiai buvo pasirinkti kitų Europos šalių gyventojai (Jungtinė Karalystė, Prancūzija, Vokietija, Latvija, Lenkija, Italija ir kt.). Šioje apklausoje dalyvavo 372 respondentai iš Lietuvos ir 214 respondentų iš kitų Europos šalių.

Rezultatai. Pandemijos metu kai kurių vartotojų įpročiai pasikeitė. Dauguma Europos šalių respondentų pandemijos metu internetu užsisakė daugiau prekių, neišitikinę jų būtinumu ($p = 0,010 < 0,05$), tuo tarpu respondentai iš Lietuvos buvo linkę nesutikti su šiuo teiginiu. Tai, kad pandemija paskatino savanorystę, labiau pripažino respondentai, gyvenantys kitose Europos šalyse, nei respondentai iš Lietuvos ($p = 0,005 < 0,05$). Reikia pabrėžti, kad įpročius labiausiai lemia tradicijos, gyvenimo būdas ir pajamos. Dauguma vartotojų buvo priversti atšaukti skrydžius; Lietuvos vartotojai prekes / gaminius internetu pradėjo užsakyti dažniau nei respondentai iš kitų Europos šalių.

KLIMATO KAITOS ŠVELNINIMO PROBLEMOS ŽEMĖS ŪKYJE, SUSIJUSIOS SU ENERGIJOS VARTOJIMU

Dalia Štreimikienė

*Lietuvos socialinių mokslų centro Ekonomikos ir kaimo vystymo institutas
A. Vivulskio g. 4A-13, 03220 Vilnius
dalia.streimikiene@laei.lt*

Europos žaliasis kursas bei jame numatomas klimato kaitos mažinimas lemia sparčią žemės ūkyje suvartojamos energijos dekarbonizaciją. ES Žaliojo kurso užsibrėžtas tikslas – iki 2030 m. sumažinti ŠESD išmetimus Europoje bent 55 proc., lyginant su 1990 m. išmetimais. Atsinaujinančių energijos išteklių panaudojimas yra pagrindinis šiltnamio dujų emisijų mažinimo būdas žemės ūkyje.

Pagrindinius darbo **tikslas** yra išanalizuoti pagrindinius ES klimato kaitos švelninimo politikos uždavinius bei jų keliamus iššūkius žemės ūkiui bei identifikuoti pagrindines kliūtis, trukdančias atsinaujinančių energijos išteklių plėtrą kaimiškuose regionuose, tokias kaip ne mano kiemo (angl. NIMBY) sindromas, finansines bei elgsenos ir kt. kliūtis.

Rezultatai. Įgyvendinant Žaliąjį kursą, atsinaujinančios energijos, visų pirma vėjo ir saulės bei biomasės panaudojimo svarba žemės ūkiui nuolat auga. Todėl, norint įveikti atsinaujinančių energijos išteklių plėtros kliūtis žemės ūkyje, būtina toliau skatinti atsinaujinančios energijos gamybą ūkininkų ūkiuose, diegiant finansines, informacines bei elgsenos kliūtis mažinančias priemones. Atsinaujinančių energijos išteklių plėtra žemės ūkyje leistų ūkininkų ūkiams sugeneruoti papildomai lėšų bei kurti naujas darbo vietas ir verslus kaimiškose vietovėse.

Išvados. Ateityje, augant atsinaujinančios energijos panaudojimo mastams ūkininkai turės vis daugiau galimybių pasirinkti tarp žemės panaudojimo atsinaujinančių energijos išteklių gamybai arba ekologinio ūkininkavimo. Be to, žemės ūkis kartu su miškininkyste, kaupdamas organinę anglį, galėtų stipriai pagelbėti mažinant klimato kaitą.

ŽALIOJO PRODUKTYVUMO VERTINIMAS, SIEKiant DARNIOS ŽEMĖS ŪKIO RAIDOS

Justas Štreimikis

*Lietuvos socialinių mokslų centro Ekonomikos ir kaimo vystymo institutas,
A. Vivulskio g. 4A-13, 03220 Vilnius
justas.streimikis@gmail.com*

Pagrindinis tyrimo **tikslas** – parengti integruotą žaliojo žemės ūkio produktyvumo vertinimo sistemą, remiantis literatūros apžvalga. Siekiant šio tikslo išanalizuotos ir apibendrintos pagrindinių studijų šioje srityje įžvalgos apie žemės ūkio tvarumą bei žaliąjį produktyvumą žemės ūkyje bei susisteminti taikomi žaliojo žemės ūkio produktyvumo matavimo metodai. Taip pat patikslinta žaliojo žemės ūkio produktyvumo sąvoka, kuri remiasi žemės ūkio produktyvumo su nepageidaujamais gamybos rezultatais vertinimu.

Rezultatai. Parengta integruota rodiklių sistema žaliajam žemės ūkio produktyvumui vertinti. Ši sistema remiasi nepageidaujamų žemės ūkio gamybos rezultatų integravimui į žemės ūkio produktyvumo funkciją, taikant įvairius ribinius **metodus**. Produktyvumo su nepageidaujamais žemės ūkio gamybos rezultatais funkciją galima sėkmingai panaudoti, norint įvertinti žemės ūkio produktyvumo kitimo kryptis ir skirtumus pasirinktose šalyse bei atlikti šalių žemės ūkio darnumo vertinimą, remiantis ribotu rodiklių skaičiumi, nes žaliasis produktyvumas leidžia įvertinti ekonominę, socialinę ir aplinkosauginę darnaus žemės ūkio vystymosi dimensijas vienu rodikliu. Tai leidžia atlikti supaprastintą tvaraus žemės ūkio raidos palyginamąjį vertinimą tarp šalių bei parengti politikos priemones žemės ūkio raidos tvarumui skatinti.

STIMULATION OF CONSUMPTION ECOLOGICAL PRODUCTS

Vilma Tamulienė, Jadvyga Ramanauskienė

Vytauto Didžiojo universitetas

Vilma.tamuliene@vdu.lt, Jadvyga.ramanauskiene@vdu.lt

The issue of sustainable consumption was first raised in 1992 at the Earth Summit 1992. The objective was formulated "not to jeopardise the needs of future generations by meeting today's needs". Later, in the United Nations Environment Programme (UNEP), sustainable consumption was defined as the consumption of products and services that met consumers' basic needs and improved their quality of life. Simultaneously, they reduced the use of natural resources and toxic substances. To achieve sustainable consumption, it is necessary to change public attitudes towards consumption and environmental protection. In addressing the said problem, all the marketing elements are to be used, from the quality of the product and the packaging to its after-sales service. Moreover, all the marketing elements are to reflect the position of sustainable development and support it. Even though a well-chosen way of product promotion does not yet guarantee success, the measures of promotion impact its destiny in a specific market and influence the welfare of the enterprise in the current and future periods. The system of promotion used by the enterprises is not permanent. Changes in it are affected by several factors, such as the effective demand of the population, the nature of the competition, the type of the product and its packaging, market provision with information, etc. However, the development of scientific methods for product promotion in the enterprise marketing system has not yet been sufficiently studied. This is especially true concerning promoting sustainable products and the main elements in promoting the said products, which include the goals, principles, methods, and functions.

The paper aims to develop the mechanism of a model for the stimulation of the sales of ecological products, based on the integration of traditional and contemporary end-consumer "pull" methods. To achieve the aim, it is necessary: 1) to examine the scientific basis of the development of the market of sustainable consumption and the promotion of ecological products to reveal the opportunities of the use of "pull" methods for the stimulation of "sustainable" sales in the context of resource-saving and ecological requirement; 2) to identify possible end-consumer "pull" methods and tools for the promotion of sales; and 3) to develop a mechanism for the management of the promotion of ecological products in terms of environmental protection and improvement of the quality of life of the population.

Methodology. The object of the present research is the theoretical and practical basis of product promotion in the market. The theoretical and methodological basis of the study is scientific literature on the formation of the need for sustainable consumption and the promotion of the sales of ecological products. To establish what actions should be used to promote ecological products in the markets, the methods of analysis, generalization, and comparison were employed. The use of the end-consumer "pull" methods in the consumption of ecological products was based on the analysis of academic literature and the methods of analysis and synthesis, induction and deduction, and logical aggregation of the survey data. To develop the mechanism of a model for the stimulation of ecological product sales, the method of modelling was employed.

Conclusions. Sustainable consumption forms groups of interested people referred to in marketing as target audiences. For individual target audiences of an ecological product, the manufacturer can develop respective strategies of "green" communications. The "green" communications strategy reach target audiences through a variety of methods and tools of marketing. The strategies of the "green" marketing communications for target audiences include three types of strategies: consumer education, consumer empowerment, and consumer persuasion. The style and character of communication messages depend on the choice of the kind of strategy. To stimulate sustainable consumption, the manufacturer of ecological products can use different end-consumer "pull" methods. The main "pull" methods include "green" advertising, publicity, sponsorship, Internet marketing, exhibitions, lobbying, as well as advertising by word of mouth and viral marketing. The practical application of the authors model of ecological product promotion, based on the contemporary end-consumer "pull" methods, can serve as the vital instrument for developing the "green" marketing communication strategies and promotion programmes. The management process of the implementation of the mechanism of ecological product promotion has been formed, and specific actions for its success were revealed.

FEATURES OF IDENTIFICATION OF MARKETING IMPERATIVES OF RURAL ECONOMY MANAGEMENT

Liudmyla Tarasovych

Polissia National University, 7 Staryi Blvd., Zhytomyr, Ukraine

0977487165

luda2310@i.ua

Today's reality requires the amplification of the marketing orientation of technologies for managing socioeconomic phenomena and processes. The effectiveness of rural development management becomes possible due to the identification of marketing imperatives. There is a reason to believe that imperatives are an indispensable component of the mechanisms that are applied to manage socioeconomic systems and that they are the prerogative of their development.

Scientific problem. What is the content of marketing imperatives of rural economy management?

The purpose of the study is to substantiate the content of marketing imperatives of rural economy management.

Methods and data. The study was based on the works of domestic and foreign researchers who dealt with the problems of management, economics and marketing in rural areas during 2000–2020. On the basis of hypothetical prediction, generalization and abstract-logical method the content and role of marketing imperatives of rural economy management have been substantiated; their differences from imperatives in other spheres and branches have been defined.

Results. Studies in the field of management, economics and marketing conducted in recent years look at the imperatives as the basis for the formation of the mission and purpose of business; and the imperatives are considered at different levels (micro-, meso-, macro-), which determines differences in their content, focus, manifestation, assessment parameters, and interpretation of effects. At each hierarchical level of the management system, the overall goal is transformed into specific imperatives (categorical or hypothetical). The imperatives are based on various functionalities, including marketing ones. Works of researchers are focused on the following: substantiation of marketing imperatives as tools to respond to the effects of globalization of marketing, expanding its framework and promotion in the international environment; 2) identification of the principles of strategic marketing as target indicators for outlining the imperatives of development of socioeconomic phenomena and processes on the basis of marketing; 3) exposition of marketing technologies of business formation and development.

If the mission defines the philosophy of business, the imperatives should be considered as real goals, the effect of which can be quantified. For example, this refers to such goals as business expansion, improvement of the quality of products (services), a high level of service, image enhancement, and brand promotion. It is clear that the set goals are not imperatives in terms of their content, but they are transformed into imperatives when the managerial decision states the necessity to achieve these goals in a mandatory manner.

Conclusions. Marketing imperatives should be interpreted as the target guidelines that must be followed in the course of rural economy management to ensure its development on the basis of marketing. On the one hand, marketing imperatives form a 'road map' for building and implementing a marketing strategy for rural economic development using relevant technologies. On the other hand, they should be attributed to the fundamental principles of the formation of a rural development strategy as a whole. If the mission defines the philosophy of business, the imperatives are considered as real goals, the effect of which can be quantified.

KURŠIŲ MARIŲ IR VIDAUS VANDENŲ VERSLINĖS ŽVEJYBOS PROBLEMOS IR GALIMYBĖS

Violeta Valiulė, Aurelija Zonienė, Daiva Viningienė

Klaipėdos universitetas

S. Neries g. 5, LT-92227 Klaipėda

+37061254663

violeta.valiule@gmail.com, a.zoniene@kvk.lt, v.daiva@gmail.com

Lietuvos pajūrio regione žuvininkystės verslas vykdomas labai senai. Šiame sektoriuje tradicijos perduodamos iš kartos į kartą. Kuršių marių ir vidaus vandenų žvejyba yra labai nepelninga veiklos sritis, Lietuvos ekonomikai ji turi labai menką indėlį. Kuršių Nerija, Šilutės kraštas, Palanga, Šventoji – tai gyvenvietės, susikūrusios žvejybos amato dėka. Šviežia Baltijos jūros ir Kuršių marių žuvis yra paveldas ir šalies unikalumas. Šis unikalus žvejybos kultūros pamatas, turėtų būti valstybės saugotinos kultūros dalis.

Mokslinė problema. Kokios priemonės padėtų išspręsti Kuršių marių ir vidaus vandenų žvejybos problemas ir sudarytų galimybes toliau vystyti šį verslą?

Tyrimo tikslas. Nustaćius Kuršių marių ir vidaus vandenų žvejybos problemas, numatyti priemones veiklos tęstinumui užtikrinti.

Metodai. Tyrimui atlikti naudotas antrinių duomenų analizės metodas. Šiuo atveju analizuotas Žuvininkystės įstatymo pataisų projektas įregistruotas Seime. Taip pat vykdytas struktūrizuotas interviu su žvejų atstovais.

Rezultatai. Nustatyta, kad Žuvininkystės įstatymo pataisų projektu siekiama vidaus vandenų, t. y., ežerų ir upių, verslinę žvejybą uždrausti iki 2022 metų vasaros, o nuo 2024 metų lapkričio pabaigos uždrausti verslinę žvejybą Kuršių mariose (planuojama palikti tik specializuotą stintų žvejybą nuo ledo stintiniais tinklaičiais ir gaudyklėmis).

Šio verslo atstovai akcentuoja: neatlikti tyrimai, kurie akivaizdžiai įrodytų, kad sumažėjo žuvies ištekliai. Šiame regione žvejojama šimtmečiais. Žvejų verslininkų labai sumažėjo, daugelis išėjo iš verslo. Žvejai pažymi, kad ši veikla labiau paveldas, gyvenimo būdas, nei verslas.

Išvados. Kuršių marių ir vidaus vandenų verslinė žvejyba turi būti išsaugota, nes sukuria regiono išskirtinumą, patrauklumą, autentiškumą, užtikrina tradicijų tęstinumą ir garantuoja bent minimaliais pajamas šio verslo atstovams.

Būtina aptarti susidariusią situaciją ir inicijuoti 15-20 metų veiklos planą, kurio iniciatorė būtų Žemės ūkio ministerija. Priekrantės ir Kuršių marių verslinė žvejyba turi būti griežčiau reguliuojama. Rekomenduojama sąvoką „verslinė žvejyba“ keisti į „amatinė žvejyba“, kuri būtų reguliuojama leistinu sugauti žuvų kiekiu.

ES APLINKOS APSAUGOS IR ŽEMĖS ŪKIO VYSTYMO PAGRINDINĖS KRYPTYS 2021–2027 METAIS

Jolanta Vilkevičiūtė, Lina Marcinkevičiūtė, Jan Žukovskis

Vytauto Didžiojo universitetas

Universiteto g. 10, Akademija, Kauno raj. LT-53361, Lietuva

+370 37 752214

jolanta.vilkeviciute@vdu.lt, lina.marcinkeviciute@vdu.lt, jan.zukovskis@vdu.lt

Europos Sąjunga skiria ypatingai daug dėmesio aplinkos apsaugos politikos formavimui bei darniam ir atsakingam žemės ūkio verslo vystymui.

Problema. Kokios ES strategijos ir taikomos priemonės gali užtikrinti aplinkos apsaugą ir atsakingą žemės ūkio verslo vystymą 2021–2027 metų laikotarpiu?

Darbo tikslas. Išanalizavus Europos Sąjungos strategijas bei programas, skirtas saugoti gamtą bei atsakingai vystyti žemės ūkį ateinančiu 2021–2027 metų laikotarpiu, pateikti mokslines išvalgas.

Tyrimo metodika. Išanalizuota mokslinė bei teisinė literatūra, Europos Sąjungos programos ir strategijos, tarptautiniai susitarimai bei kiti teisės aktai, skirti aplinkos apsaugai bei žemės ūkio veiklai reguliuoti. Taip pat buvo analizuojama mokslininkų darbai bei jų mokslinių tyrimų rezultatai.

Rezultatai. ES prisitaikymo prie klimato kaitos strategijoje (2013) yra numatyta padėti Europai tapti atsparesnei klimato kaitos poveikiui, ir yra išskiriami trys pagrindiniai tikslai: skatinti valstybių narių veiksmus, didinti ES veiklos atsparumą klimato kaitai ir gilinti žinias, kuriomis grindžiami priimami sprendimai. Strategijoje Europos Komisija pateikė gaires dėl tolesnio prisitaikymo prie klimato kaitos aspekto integravimo į Bendrąją žemės ūkio politiką (BŽŪP), sanglaudos politiką ir bendrą žuvininkystės politiką (BŽP). 2020 m. Europos Komisija pristatė Europos klimato teisės aktą, kuriuo siekiama teisiškai įtvirtinti Europos Žaliojo kurso dokumente nustatytą tikslą - iki 2050 m. Europos ekonomika ir visuomenė turi neutralizuoti savo poveikį klimatui. Taip pat reikėtų paminėti ir ES žiedinės ekonomikos veiksmų planą (2015), kur pateikiamos iniciatyvos, siekiant modernizuoti ir pertvarkyti ES ekonomiką kartu saugant aplinką. ES biologinės įvairovės išsaugojimo strategijoje iki 2030 metų yra numatyta kovoti su pagrindiniais biologinės įvairovės nykimo veiksniais. Taip pat yra numatyta, kad pagerinus žemės ūkio ekosistemų būklę ir įvairovę, padidės žemės ūkio sektoriaus atsparumas klimato kaitai, bus sukuriamos naujos darbo vietos ekologinio ūkininkavimo, kaimo turizmo ar rekreacijos srityse. Taip pat kartu su biologinės įvairovės išsaugojimo strategija bus įgyvendinama ir nauja strategija „Nuo ūkio iki stalo“ bei nauja žemės ūkio politika.

Išvada. Lietuva kaip Europos Sąjungos valstybė narė savo nacionalinėmis teisinėmis priemonėmis turi užtikrinti anksčiau minėtų tikslų įgyvendinimą.

KONKURENCINĖS STRATEGIJOS BESIKEIČIANČIOS KONKURENCINĖS APLINKOS SĄLYGOMIS

Erika Župerkienė, Aurimas Župerka

Klaipėdos universitetas

S. Neries g. 5, LT-92227 Klaipėda

erika.zuperkiene"@ku.lt, aurimas.zuperka@ku.lt

Daugelį vadovų slegia klausimas kaip dabartinėje greitai besikeičiančioje konkurencinėje aplinkoje išlaikyti organizacijos veiklos sėkmę. Atrodo, kad viskas keičiasi – rinkos, klientų poreikiai, technologijos, pasaulinės ribos, produktai ir procesai. Įpusėjus šiam, regis, didžiuliam pokyčiui, vadovai turi priimti kritinius konkurencinius sprendimus, kurie turės įtakos ne tik dabartinei jų organizacijos būklei, bet ir būsimai jos sėkmei.

Mokslinė problema. Kokios konkurencinės strategijos aktualios besikeičiančios konkurencinės aplinkos sąlygomis?

Tyrimo tikslas – nustatyti organizacijoms aktualias konkurencines strategijas besikeičiančios aplinkos sąlygomis.

Metodai. Teorinė analizė atlikta mokslinės literatūros, loginės lyginamosios analizės ir sisteminimo metodų pagalba.

Rezultatai. Išskirtos aktualios naujos konkurencinės strategijos:

Masinis pritaikymas ir nuolatinis tobulinimas. Klientai vis labiau kelia unikalius ir nenuspėjamus reikalavimus gaminiams, jie nori jiems tinkamo produkto ar paslaugos ir nori tuoj pat. Klientai vis labiau diktuoja sąlygas dėl gaminių unikalumo ir nenuspėjamų reikalavimų. Atėjus naujiems konkurentams ir keičiantis klientų pageidavimams, prognozuoti klientų paklausą ir suformuluoti produkto specifikacijas tampa sunkiau nei bet kada. Taigi akivaizdu, kad gaminiai keičiasi dinamiškai. Kita vertus, pagrindiniai procesai, kuriuos įmonės vykdo siekiant patenkinti šiuos reikalavimus, yra labiau stabilūs. Greitai ir nenuspėjamai proceso technologijos pokyčiai, kuriuos patiria organizacija, greitai virsta atpažįstamais modeliais. Šie modeliai ilgainiui sukuria stabilias, bet lanksčias procesų galimybių ar patirties platformas. Dėl to organizacijos gali nuolat tobulinti proceso pajėgumus ir laipsniškai įvertinti žinias. Tai padidina organizacijos žinių bazę, tuo pačiu didinant proceso efektyvumą.

Masinio pritaikymo ir nuolatinio tobulinimo sinergija: dinaminis stabilumas. Ši strategija gali būti vadinama dinamišku stabilumu, apibrėžiančiu organizacinius planus, kurie sujungia geriausias masinio pritaikymo ir nuolatinio tobulinimo galimybes. Šios organizacijos gali reaguoti į greitai besikeičiančias ir nenuspėjamas produktų ar paslaugų rinkas (dinamiškas) iš efektyvios, ilgalaikės (stabilios), lanksčios ir adaptyvios procesų galimybių bazės. Tokios stabilios proceso galimybės yra raktas į masinius pritaikymus ir leidžia jiems reaguoti į dinamiškus produkto pokyčius. Tačiau šių procesų galimybių negalima plėtoti vieną kartą per visą laiką. Vietoj to, jie turi būti kuriami nuolatinio tobulinimo etape. Jie taikomi konkurenciniam pranašumui kaip masinis pritaikymas. Jie nuolat tobulinami, naudojant nuolatinio tobulinimo projektavimo charakteristikas, siekiant užtikrinti, kad organizacija išlaikytų pasaulinio lygio proceso galimybes. Sinergija, egzistuojanti tarp masinio pritaikymo ir nuolatinio tobulinimo, pirmiausia siejama su būtinybe priimti išradimą ir svarbiausių procesų naujoves iš nuolatinio tobulinimo.

Transformacijai iš senosios realybės į dabartinę turi būti pasirinktas atitinkamas kelias. Organizacijoms siekiančioms pereiti prie masinio pritaikymo ir nuolatinio tobulinimo tenka priimti arba kurti naujus procesus, kurie galėtų padėti siekiant didesnio lankstumo bei teigiamai sąlygotų nuolatinį inovacijų diegimą. Tokio pobūdžio transformacijoms būtini reikšmingi pokyčiai organizacijos valdymo sistemoje bei IT srityje. Apskritai, pokyčių suvokimas yra reikšmingas transformuojant organizacijų konkurencinę strategiją besikeičiančios konkurencinės aplinkos sąlygomis.

Išvada. Galima teigti, kad šiuolaikinės besikeičiančios konkurencinės aplinkos sąlygomis formuojasi nauja pasaulinės konkurencinės strategijos forma. Vadovams tenka ugdyti naują požiūrį į supančią aplinką, įvertinant vykstančius pokyčius rinkoje ir nuspręsti, kurios strategijos yra būtinos norint pasiekti, kad organizacijos veikla naujoje aplinkoje būtų sėkminga.

ŪKIŲ PAJAMŲ DIDINIMAS NAUDOJANT ES PARAMĄ: GAMINTOJŲ GRUPIŲ IR ORGANIZACIJŲ PAVYZDYS

Jan Žukovskis

Vytauto Didžiojo universitetas

Universiteto g. 10–404, LT-53361, Akademija, Kauno r.

+37069816243

jan.zukovskis@vdu.lt

Ūkio pajamos už parduotą produkciją priklauso nuo trijų veiksnių: pardavimo kainų, ūkio dydžio (arba investicijų į ūkį) ir ūkio produktyvumo (pagamintos produkcijos kiekio). Siekiant padidinti pajamas, geriausiai būtų didinti pardavimo kainas. Bet žinant rinkos sąlygas, nėra didelės tikimybės, kad gausime norimą aukštą kainą už savo parduodamą produkciją. Rinkos kaina priklauso nuo paklausos ir pasiūlos bei nepriklauso nuo mūsų norų arba ketinimų. Realiausias kelias – pajamų didinimas, didinant derlingumą iš ploto vieneto arba didinant gyvulių produktyvumą. Šiam rezultatui gali padėti ES parama gamintojų grupių ir organizacijų steigimui.

Mokslinė problema – kaip padidinti produktyvumą iš žemės ūkio naudmenų ploto vieneto arba gyvulio ir taip padidinti ūkio pajamas?

Tikslas – pasiūlyti ūkio pajamų didinimo teorinį modelį naudojant ES paramos priemonę „Gamintojų grupių ir organizacijų steigimas“.

Metodai ir duomenys. Procesų matematinis modeliavimas, rezultatų analizė ir sintezė.

Rezultatai. Siekiant padidinti gyvulių produktyvumą, būtina investuoti į didžiausią vertę kuriančius procesus ir rezultatus. Reikia pasirūpinti gyvulių sveikata (tam pritaikyti įvairias veterinarijos priemones), pagerinti bandos genetiką (pvz. pasirinkti produktyvesnes veisles) ir pasirūpinti gerais gyvulių racionalais (pvz. subalansuotos šėrimo technologijos). Kiekvienas ūkis gali tai padaryti savarankiškai, bet didžiausios sėkmės galima būtų sulaukti įkuriant ir veikiant gamintojų grupėse. Įvairių, čia paminėtų priemonių taikymas naudingiausias kai grupė sudarytų sutartis su veterinarijos, genetikos ir šėrimo specialistais ar šių sričių įmonėmis. Jie įvertintų visų ūkių bandų būklę ir galėtų pateikti būklės gerinimo planus bei prižiūrėtų tų planų vykdymą, sektų pokyčius, konsultuotų ūkių savininkus. Perkant paslaugas, įvairius pašarus ir maistingus priedus, galima būtų susiderėti dėl didesnių kainų nuolaidų.

Išvados. ES parama gamintojų grupių ir organizacijų steigimui būtų naudinga dėl keleto priežasčių:

- 1) padidėtų ūkių pajamos;
- 2) būtų įgyvendinti gyvulių gerovės reikalavimai (taip pat prisitaikant prie klimato atšilimo stabdymo);
- 3) sustiprėtų ūkių gyvulių bandos;
- 4) visos pritaikytos priemonės būtų įgyvendintos iš paramos arba tik iš dalies prisidedant patiems ūkininkams;
- 5) ūkininkai išmoktų dirbti gamintojų grupėje bei matytų savo tolesnės veiklos perspektyvas.

T. Baležentis, I. Kriščiukaitienė, J. Ramanauskas (Red.). 2021. Darnus vystymasis: teorija ir praktika. Antroji mokslinė konferencija. 2021 m. birželio 22-23 d. Konferencijos medžiaga. Vilnius: Lietuvos socialinių mokslų centras. 40 p.

ISBN 978-609-96239-0-0

Lietuvos socialinių mokslų centras
A. Vivulskio g. 4A-13
LT-03220, Vilnius

Tel. (8 5) 261 4525
Faks. (8 5) 261 4524
El. paštas laei@laei.lt